

duit | the table

사용 설명서

두잇의 더 테이블을 구매해 주셔서 감사합니다. 이 사용 설명서(보증서 포함)를 잘 읽고 올바르게 사용해 주시기 바랍니다. 제품의 불량으로 인한 품질 문제의 경우 사용 설명서의 무상 보증(교환, 환불 및 AS) 및 유상 수리가 가능합니다. 단, 두잇 제품 자체에서 발생하는 문제가 아닌 그 외 사유로 인하여 사용 중 반려동물에 대한 부상이나 건강 문제가 발생할 경우 두잇과 무관합니다. 이 제품은 정식 수출국 전용으로 설계되어 있기에 그 외의 나라에서는 사용할 수 없습니다. 또한, 정식 수출국 외에는 애프터서비스가 불가합니다. 아울러 본 제품 사용 설명서의 사용방법을 따르지 않아 발생한 사고는 당사에서 책임지지 않습니다. 본 제품의 기능과 구성품, 디자인은 품질 향상을 위하여 사전 예고 없이 변경될 수 있습니다.

목차

제품구성 및 부분 명칭	P1
별도 구매품	P1
사용 전 준비사항	P2
다리 조립 방법	P3
더 테이블 추천 높이	P3
상태 표시부 정보	P4
설정 방법	P5
LED 자동 밝기 조절 기능 끄기/켜기	P6
사운드 끄기/켜기	P6
제습제 교체 방법	P6
제품 세척 방법	P7
소비자 주의사항	P8
자주 하는 질문	P9
소비자 피해 보상 및 관련 유의 사항	P10
품질 보증서	P11

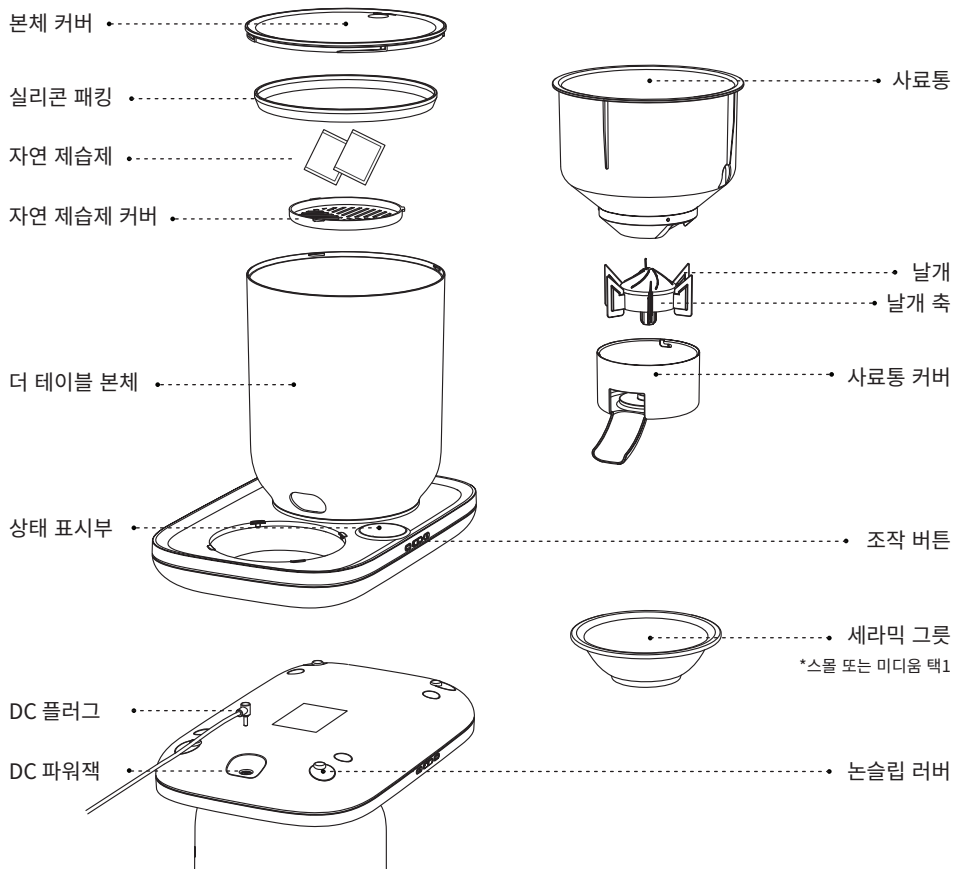

별도 구매품 더 테이블 다리 구매시 '3p. 반려동물 별 추천높이'을 참조해 주세요.

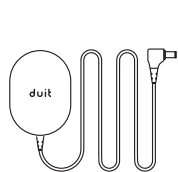

DC 6V 어댑터



스틸 짧은 다리

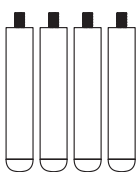

스틸 긴 다리



원목 짧은 다리

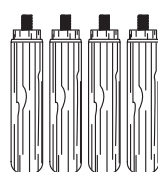

원목 긴 다리

step 1. 사료 채우기

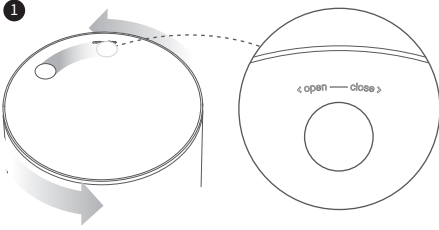

본체 커버를 반시계 방향으로 약 30° 회전 시키면 커버가 열립니다.

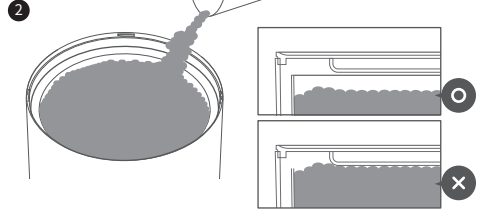

사료 통에 사료를 쏟아붓습니다. * 주의! 1) 크기 14mm 미만의 건식 사료가 적합합니다. 2) 습식 사료를 넣어서는 안됩니다. 3) 사료를 산처럼 쌓지 마세요. 제습제 커버 홀을 사료가 차단하게 되어 제습 효과가 떨어질 수 있습니다. (사용 전 세척은 p7을 참조하세요)

step 2. 제습제 설치하기

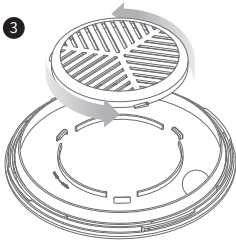

제습제 커버를 반시계 방향으로 돌려 분리합니다

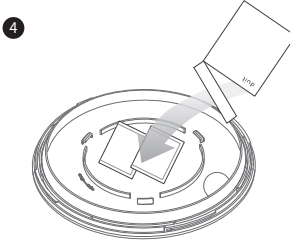

제습제 패키지를 개봉하여 내부에 제습제 2개를 넣습니다.

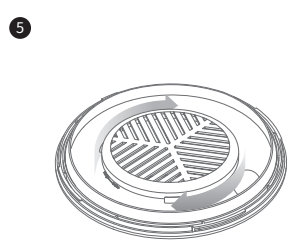

제습제 커버를 시계 방향으로 돌려 닫습니다

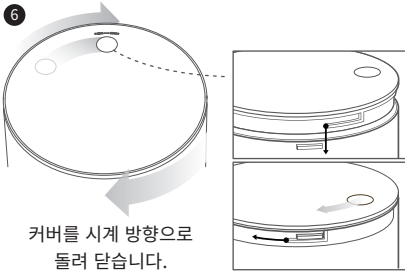

커버를 시계 방향으로 돌려 닫습니다.

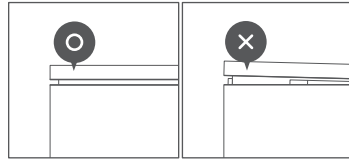

* 주의! 커버가 정상적으로 닫혔는지 확인하세요. 수평으로 3mm 정도의 틈이 있는것이 정상적으로 닫힌 모습입니다.



step 3. 콘센트 꽂기

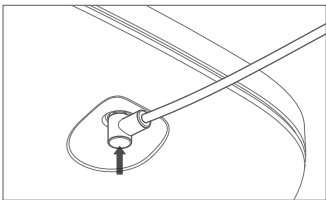

7 어댑터 잭을 본체에 연결 합니다.

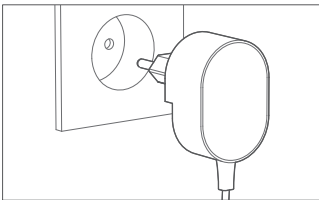

8 어댑터를 콘센트에 연결합니다.

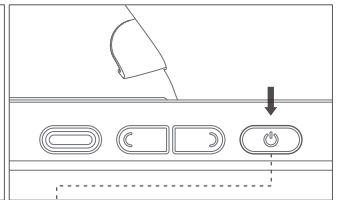

9 전원 버튼을 약 2초간 누르면 제품 전원이 켜집니다.

step 4. 그릇 거치하기

그릇은 가장 마지막에 거치해 주세요. 떨어질 위험이 있습니다. *주의! 거치 후 도자기의 특성상 약간의 흔들림이 있을 수 있습니다. 그릇을 돌려가며 흔들림이 적은 방향으로 거치해 주세요.

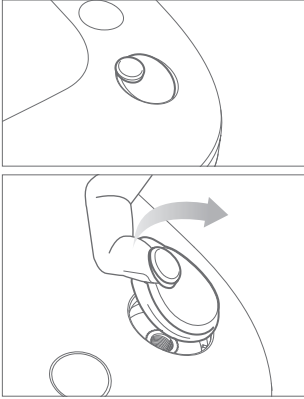

1 바닥의 실리콘 패킹을 손톱이나 뾰족하고 단단한 도구를 이용해 위로 들어 올려 본체에서 빼냅니다.

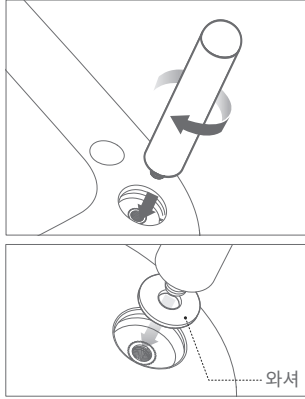

2 본체에 있는 너트에 맞춰 다리를 손으로 돌려서 조립합니다. 바닥 수평이 맞지 않을 시 제품과 다리 사이에 와셔를 끼워 수평을 맞춰주세요. *주의! 너무 세게 조이거나 도구를 사용하여 조립하면 파손의 위험이 있습니다.

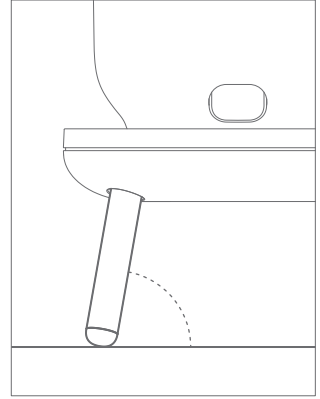

3 다리는 제품의 안정성을 위해 비스듬히 서 있습니다. 이것은 불량이 아닙니다.

더 테이블 추천 높이

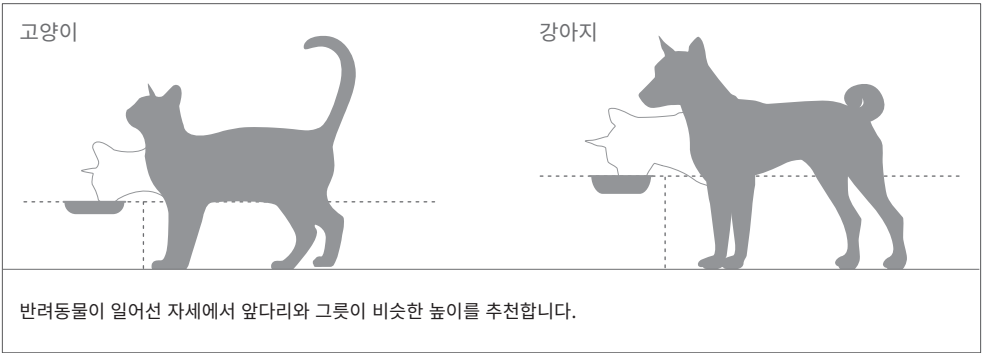

제품 높이

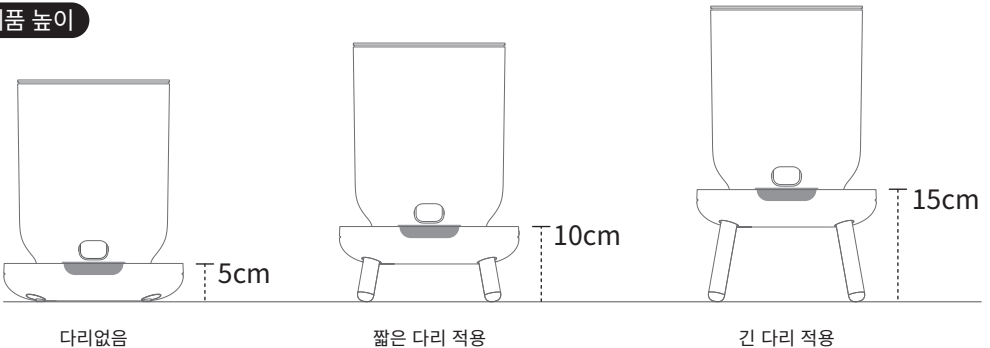

상태 표시부 정보

상태 표시부

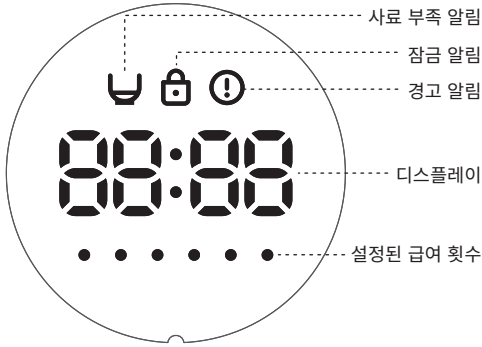

조작 버튼

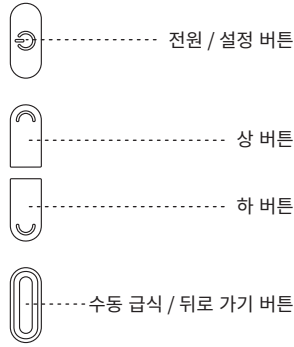

사료 부족 알림 표시
사료가 약 20% 남았을 때 사료 부족 알림이 표시됩니다.

잠금 알림 표시
더 테이블을 조작하지 않으면 1분 뒤에 조작 버튼이 자동으로 잠깁니다.

경고 알림 표시
제품에 문제가 발생했을 때 경고 알림이 표시됩니다.

LED 밝기

더 테이블을 조작하지 않으면 1분 뒤에 자동 잠금되며, LED 밝기가 자동으로 어두워집니다.

제품 잠금 해제

상하 버튼을 동시에 2초간 누릅니다.

수동 급여

잠금 해제 상태에서 수동 급여 버튼을 누르면 1회 분량 (약10g)이 나옵니다.

제품 초기화

잠금 해제 상태에서 전원 버튼을 누른 후 수동 급여 버튼과 '상' 버튼을 동시에 4초간 클릭하면 제품 초기화가 진행됩니다.

경고 알림 표시 및 해결 방법



모터가 구속되어 있는 상태입니다.
사료통을 분해 후 재조립 하십시오.
수동 급여를 1회 실시하여 정상 작동이 되면
경고 가 해제됩니다. 지속적으로 에러가
발생한다면 고객센터에 문의 바랍니다.



모터 위치센서 에러입니다.
수동 급여를 1회 실시하십시오.
정상 작동이 되면 경고가 해제됩니다.
이후에도 에러가 계속 발생한다면
고객센터에 문의 바랍니다.

※ E-03 에러 발생하면 메인보드 불량입니다. 고객센터에 문의 바랍니다.

step 1. 현재 시간 설정

- 설정 중 뒤로 가기
- 현재 시간 설정이 완료되면 급여 시간 설정으로 넘어갑니다.

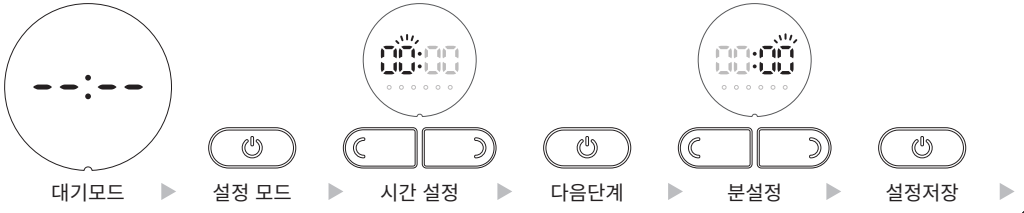

step 2

step 2. 급여 시간 설정 및 급여량 설정

중요!
우 선 사 항

- ★ 사료부족 알람 LED깜빡이면 사료량이 평소보다 적게나옵니다. 사료부족 LED가 깜빡이면 사료를 채워주세요
- ① 사료통 빈 공간 채우기: 새로 사료를 채울 때마다 2회 수동 급식을 하여 블레이드의 빈 공간에 사료가 채워지도록 해주세요.
- ② 급여량 테스트: 사료 그릇과 사료의 크기 및 무게 특성에 맞게 수동모드로 먼저 급여량을 테스트하세요.
※1회 급여량이 그릇을 넘치게 되면 2회로 분할하여 연속 급여하는 것을 권장합니다.



*시간 순으로 설정하세요.
 ● 6:00 ▶ 9:00 ▶ 12:00
 ✕ 9:00 ▶ 12:00 ▶ 6:00
 00:00에 저장 시 첫번째로 저장해 주세요.

- 1분 단위로 설정 가능
- 길게 누를 시 빠르게 넘어갑니다.
- * 주의! 이미 설정된 급여 시간은 중복 설정되지 않습니다.

최대 7P까지 급여 가능
 *1P (1회): 약 10g



원하는 횟수 만큼 급여량 설정을 반복하여 설정 가능(하루 최대 6회)

- 짧게 누를 시 - 다음 급여 시간 설정으로 이동
- 약 2초간 누를 시 - 현재까지의 설정을 저장하고 세팅을 종료합니다.
- *설정 저장은 최소 1회 급여량 설정 이후 가능합니다.

급여 시간 및 급여량 설정 참고 영상 QR

급여 횟수 LED 표시 설명

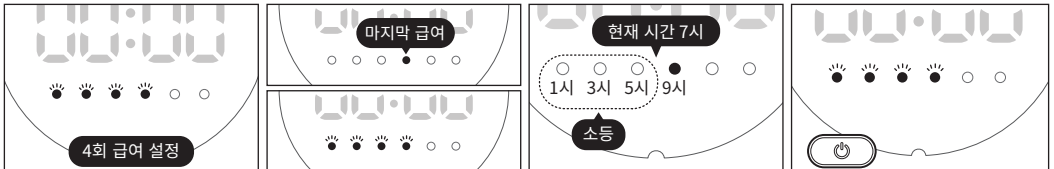

설정한 급여 횟수만큼 불이 들어오며 급여 후 소등됩니다. 마지막 급여 후 설정된 급여 횟수는 다시 점등됩니다. 설정한 시간이 현재 시간보다 이미 지난 시간이라면 불이 소등됩니다. 설정된 횟수를 확인하려면 설정을 누르세요. 설정된 횟수만큼 점등 됩니다.

LED 자동 밝기 조절 기능 끄기/켜기

더 테이블을 조작하지 않으면 1분 뒤에 자동 잠금되며, LED 밝기가 자동으로 어두워집니다.

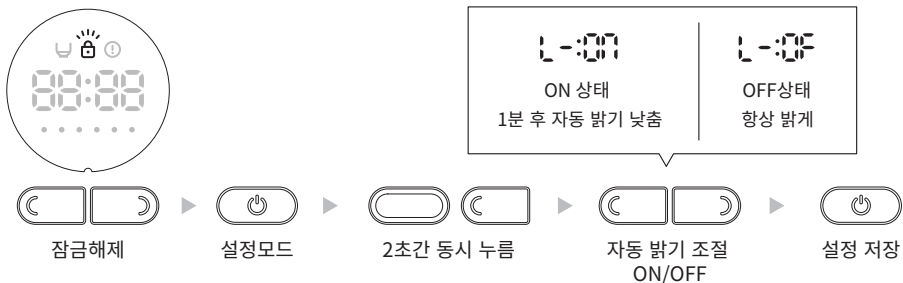

사운드 끄기/켜기

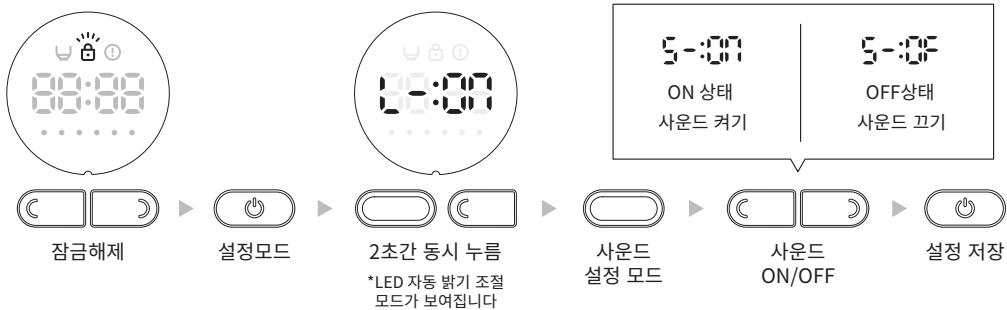

제습제 교체 방법

p2의 'step 2. 제습제 설치하기'를 참조하세요.

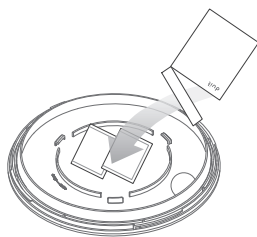
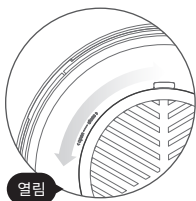
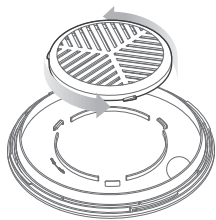

1 제습제 커버를 반시계 방향으로 돌려 분리합니다.

2 제습제 패키지를 개봉하여 제습제 2개를 넣습니다.

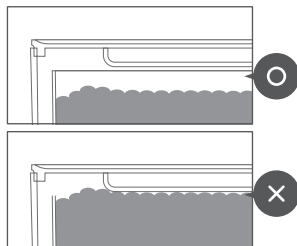
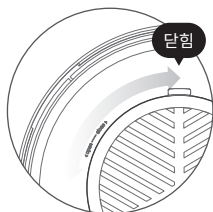
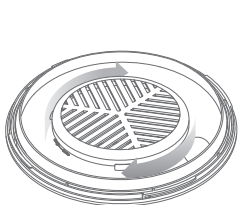

3 제습제 커버를 시계 방향으로 돌려 닫습니다.

* 주의! 사료를 산처럼 쌓지 마세요. 제습제 커버 홀을 사료가 차단하게 되어 제습 효과가 떨어질 수 있습니다. (사용 전 세척은 p7을 참조 하세요)

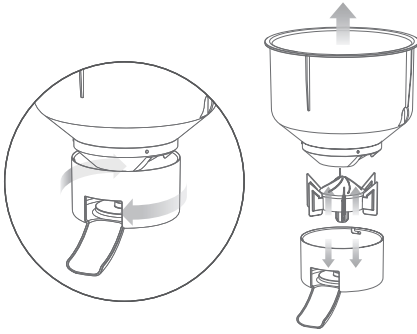

① 사료통 커버를 시계 방향으로 돌려 사료 통과 분리 시킵니다.

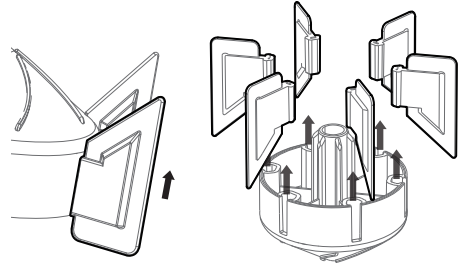

② 날개 축에서 날개를 그림과 같이 분리하여 세척할 수 있습니다.

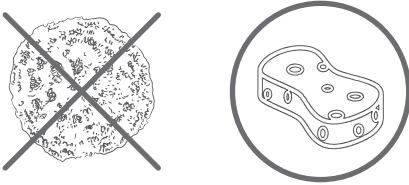

③ 부드러운 소재로 세척해 주세요.

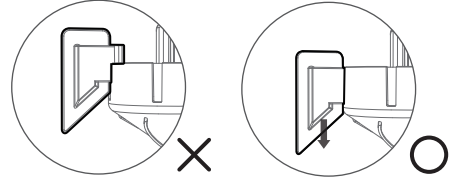

④ 날개는 끝까지 끼워 넣어 주세요.

⚠ 화살표가 close에 맞물린 상태로 사용해 주세요

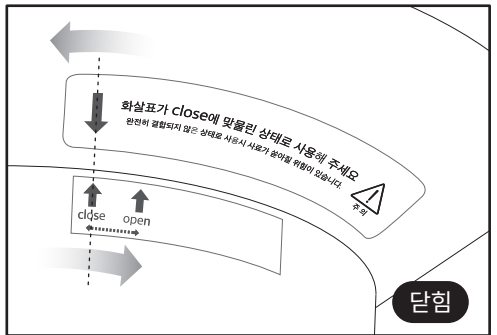
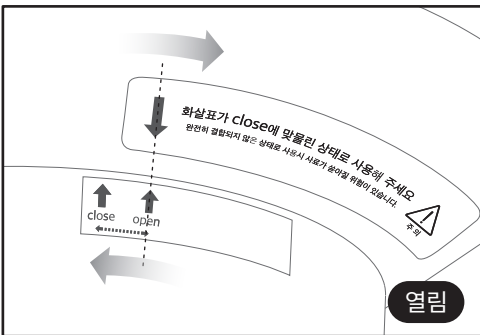

⑤ 재조립 시 사료통 커버를 단힘으로 돌려 딸깍 소리가 날 때까지 돌려주세요.
*주의! 완전히 결합되지 않은 상태로 사용 시 오작동 및 사료가 쏟아질 위험이 있습니다.

※ 물기를 잘 말려주세요. 물기가 남아있는 채로 작동 시 오작동 및 고장의 위험이 있습니다.

※사료통은 6개월에 한 번씩 교체를 권장합니다.



경고! 경고 사항을 지키지 않으면 사람이 사망하거나 중상을 입을 가능성이 있습니다.

- 100-240V~가 아닌 전원을 사용하거나 콘센트 하나에 전기 제품 여럿을 동시에 꽂아서 사용하지 마세요. 어댑터가 파손된 경우에는 절대로 임의로 분해 및 교환하지 마시고 고객센터에 문의하여 주십시오.
(누전, 화재, 감전의 원인이 됩니다.)
- 소비자 임의로 분해, 수리, 개조하지 마십시오.
(화재 및 감전의 위험이 있습니다. 고장 시에는 고객센터에 문의하여 주십시오.)
- 제품에 화기를 가까이하거나 물을 뿌리지 마십시오.
(화재 및 감전의 원인이 됩니다.)
- 제품을 사용하지 않거나 청소 시에는 어댑터를 반드시 콘센트에서 빼 주십시오.
(화재 및 감전의 위험이 있습니다.)
- 어댑터 선을 망가뜨리거나, 가공하거나, 무리하게 구부리거나, 잡아당기거나, 비틀거나, 묶거나, 무거운 물건을 올려놓거나, 틈새에 끼워 넣지 마십시오.
(화재 및 감전의 위험이 있습니다.)

주의! 사람이 부상을 입거나 물적 손해 발생이 예상되는 내용입니다.

- 이 기기를 사용할 때 감독하에 있거나 교육 방법을 받지 못했다면, 이기기는 신체장애가 있거나, 연장자 또는 심리적 문제가 있거나 경험과 지식이 부족한 사람은 사용해서는 안 됩니다. 어린이들은 이 기기를 놀이용으로 사용하지 않도록 감독이 필요합니다.
- 본체 커버를 확실히 끼운 후 사용하십시오.
(본체 커버를 끼우지 않고 작동 시 사료 통으로 습기 및 먼지 등이 들어가 사료 오염의 우려가 있습니다.)
- 사료 통 세척 후 물기가 있는 상태에서 조립하지 마십시오.
(본체 내부에 물이 들어갈 시 고장 및 감전의 우려가 있습니다.)
- 더 테이블이 작동 중에 이동하지 마십시오.
(사료가 제대로 급여되지 않거나 고장의 원인이 됩니다.)
- 난방 기구 옆에 놓지 마십시오.
(열로 인해 고장, 변형의 우려가 있습니다.)
- 더 테이블 위에 물건을 올려놓거나 심한 충격을 가하지 마십시오. 또한 올라앉거나 밟고 올라가지 마십시오.
(제품 고장 또는 변형의 원인이 됩니다.)
- 반려동물이 어댑터 선을 물어뜯은 경우 즉시 사용을 중단하십시오.
(고장 및 감전 우려가 있습니다.)

-
- Q1. 사료 양이 맞지 않아요.** 14mm 미만의 건식 사료만 사용해 주세요. 더 테이블은 사료 통에 있는 날개의 구역별로 사료가 나오는 방식이기 때문에 사료의 크기나 밀도에 따라 어느 정도 오차가 발생할 수 있습니다. 사료를 처음 채워 넣었다면 2회 수동 급식을 하여 날개의 빈 공간에 사료가 채워지도록 해주세요.
-
- Q2. 전원이 들어오지 않아요.** 어댑터가 콘센트에 제대로 꽂혀 있는지, 어댑터 잭이 제품에 제대로 꽂혀 있는지 확인해 주세요. 전부 이상이 없다면 어댑터 혹은 메인보드 불량일 수 있습니다. 고객센터에 문의 바랍니다.
-
- Q3. 툭툭 치면 사료가 나와요.** 날개 부분에 배출되지 않고 남은 사료가 1~2개 나올 수 있습니다. 그 이상은 배출되지 않습니다.
-
- Q4. E-01 혹은 E-02 라고 떠요.** E-01은 사료 통에 사료 끼임 등 모터가 구속되었을 때 나타나는 현상입니다. 사료통을 한번 확인해 보시고 수동 급식을 시도하여 사료가 제대로 나오는지 확인해 주세요. 계속 이런 현상이 발생할 경우 고객센터에 문의 바랍니다.

E-02는 급식 횟수를 컨트롤하는 부분에 이상이 발생했을 때 나타나는 현상입니다. 수동 급식을 시도해 보시고 계속해서 문제 발생 시 고객센터에 문의 바랍니다.
-
- Q5. 현재 시간이 -- : -- 라고 떠요.** 현재 시간 세팅을 하지 않았거나 자동 급식 횟수를 한번이라도 저장하지 않으면 현재 시간이 -- : -- 으로 표기됩니다. 자동 급식 시간을 설정해 주세요.
-
- Q6. 버튼이 눌리지 않아요.** 제품이 잠금 상태인지 확인해 주세요. 두 개의 버튼을 2초 이상 눌러 잠금 상태 해제가 되지 않는다면 고객센터 문의 바랍니다.
-
- Q7. 제품 초기화는 어떻게 하나요?** 상태 표시부 정보의 제품 초기화 (p4)를 보시면 자세히 설명되어 있습니다.
-
- Q8. 전기 사용량이 얼마나 되나요?** 전기 사용료는 1개월 간 약 1,000원 미만으로 예상됩니다.
-
- Q9. 시간이 맞지 않아요.** 제품 초기화를 진행해 보시고 그래도 이상이 있을 경우 고객센터에 문의 바랍니다.
-
- Q10. 사료통이 파손되었어요.** 두잇 홈페이지 SHOP에서 부품 개별 구매하실 수 있습니다.
-
- Q11. 사료통이 들어가지 않아요.** 사료통이 사료통 커버와 제대로 조립되어 있는지 확인해 주세요. 사료통 내부에 사료가 날개에 끼어 있는지 확인해 주세요. 사료통 홈이 본체에 맞는지 확인해 보세요.
-
- Q12. 사료가 그릇에 넘치게 나와요.** 그릇/사료 크기 및 특성에 따라 그릇에 넘치게 나올 수 있습니다. 1회 분량을 2회로 분할하여 급여해 주세요.

본 제품은 엄격한 품질 관리 및 검사 기준을 거쳐 생산된 제품입니다. 피해 보상 기간은 본 제품의 구매일로부터 1년입니다. 제품의 불량으로 인한 품질 문제의 경우 아래의 내용으로 무상 보증(교환, 환불 및 AS) 및 유상 수리가 가능합니다. 제품의 보증기간은 구매 일자를 기준으로 산정하며, 구매 일자의 확인은 제품 보증서(구매 영수증 포함)를 기준으로 합니다.

• 무상 서비스

품질보증기간 이내에 정상적인 사용상태에서 발생한 고장의 경우 무상서비스를 받을 수 있습니다. (비고장성, 과실은 제외됨) 이 제품을 영업 용도로 전환하여 사용할 경우 보증기간은 절반(6개월)으로 단축됩니다.

소비자 피해유형		보상내용		
		보증기간 내	보증기간 후	
부품보유 기간 내 정상적인 사용조건에서 성능, 기능상의 고장 발생	구입 후 10일 이내에 중요한 수리를 해야 할 경우	제품 교환 또는 *환급	해당없음	
	구입 후 1개월 이내에 중요한 수리를 해야 할 경우	제품 교환 또는 무상수리	해당없음	
	제품 구입 시 운송과정 및 제품 설치 중 피해가 발생한 경우	제품 교환		
	교환된 제품이 1개월 이내에 중요한 수리를 해야 하는 고장이 발생한 경우	환급		
	제품 교환이 불가능한 경우			
수리가능	동일한 원인으로 고장이 2회까지 발생한 경우	무상수리	유상수리	
부품보유 기간 내 정상적인 사용조건에서 성능, 기능상의 고장 발생	수리가능	동일한 원인으로 고장이 3회째 발생한 경우	제품 교환 또는 환급	유상수리
		서로 다른 원인으로 고장이 5회째 발생한 경우		
	소비자가 수리 의뢰한 제품을 사업자가 분실한 경우		제품 교환 또는 환급	정액감가상각 금액에 10%를 가산하여 환급
	부품 보유 기간 이내 수리용 부품을 보유하고 있지 않아 수리가 불가능한 경우			정액감가상각 금액에 구입가의 5%를 가산하여 환급 (2018년 2월 28일 이후 구매 제품은 정액감가상각 금액에 구입가의 10%를 가산하여 환급)

* 환급 : 구입가 환급 (구입증빙서류 필요)

• 유상 서비스

정상적인 사용상태에서 발생한 제품의 고장이 아닌 경우 서비스를 요청하면 보증기간에 관계없이 비용이 발생될 수 있으므로 사용설명서를 먼저 확인하세요.

소비자 피해유형		보상내용	
		보증기간 내	보증기간 후
소비자의 고의과실로 인한 고장발생	수리가 불가능한 경우	유상수리에 해당하는 금액 징수 후 제품 교환	유상 수리 금액 징수 후 감가상각 적용 제품 교환
	수리가 가능한 경우	유상 수리	유상 수리

• 무상 수리 및 보증이 되지 않는 경우

소비자 과실로 고장이 난 경우

- 사용상의 부주의(침수, 파손, 손상)로 고장이 발생한 경우
- 당사에서 유통하지 않은 소모품, 액세서리 사용에 의해 고장이 발생한 경우
- 사용설명서의 주의사항을 지키지 않아 고장이 발생한 경우

그 밖의 경우

- 천재지변(화재, 열해, 수해, 낙뢰 등)에 의한 고장이 발생한 경우
- 필터, 워터필프와 같은 소모성 부품의 수명이 다한 경우
- 시간이 지나면 손상되도록 디자인된 보호 피복(소재 또는 제조상의 결함으로 인한 고장 제외)이 손상된 경우
- 굵침, 패인 자국 및 제품 내 플라스틱의 손상을 포함한다(이에 국한되지 않음) 최초 소매 구입 후 발생하였으며 소재 및 제조상의 결함에 기인하지 않는 외관 손상이 발생한 경우
- 제품 사용 중 관리 및 환경에 의해 위생문제가 일어나는 경우

※ 아래와 같은 경우 서비스가 거부될 수 있습니다.

- 임의로 개조, 변조, 복제하거나 사제(모조)부품을 사용한 경우
- 소비자가 회수해 간 미반납 부품으로 재수리를 요구하는 경우
- 동일 제품의 반복수리 요구 등 수리 외 다른 목적의 수리 요구로 추정되는 경우
- 구입(또는 A/S) 당시 부품이 아닌 다른 부품으로 교체된 상태인 경우

• 소비자 피해 보상 관련 유의사항

- 교환, 환불 및 수선 시 보증서를 반드시 지참하시기 바라며, 분실하셨을 때 발생하는 피해는 두었에서 책임지지 않습니다.
- 교환 및 환불은 구매일로부터 7일 이내 가능합니다. 단, 소비자 변심 교환 및 환불의 경우 제품 및 포장 박스에 손상이 없고, 사용하지 않은 제품이어야 교환 및 환불이 가능합니다.
- 반드시 사용 전 사용설명서 내에 또는 부착된 취급 주의 표시사항을 준수하여 올바르게 사용하시기 바랍니다.
- 소비자 부주의에 의한 제품 훼손에 의한 변형, 품질 보증기간이 지난 제품의 품질 이상에 대해 보상의 책임을 지지 않습니다.
- 다음의 경우는 보증기간이 정상적인 경우의 절반(1/2)으로 단축 적용하오니 해당 내용을 숙지하신 후 사용해 주시기 바랍니다.
 - 1) 영업 용도나 영업장에서 사용할 경우. 예) 애견삼, 애견카페, 동물 병원 등
 - 2) 정상적인 사용 환경이 아닌 곳에서 사용할 경우. 예) 차량, 선박 등에 탑재하는 등
 - 3) 제품 사용 빈도가 극히 많은 공공장소에 설치 사용할 경우 또는 기타 생산 활동 등 가정용 이외의 용도로 사용할 경우. 예) 공장, 기사차 등

두잇 더 테이블 품질 보증서

사용 설명서 내의 유의사항 부주의 또는 임의로 수리 개조하여 고장 발생 시는 보증기간 내라도 무료 서비스를 받을 수 없습니다.

제품명	
모델명	
고객 성명	
주 소	
연락처	
구매처	
구매일	
보증기간	구매일로부터 1년

이 보증서는 정식 수출국에서만 유효하며, 소비자 피해 보상 규정에 따라 보증을 합니다.

보증기간 내 고장이 발생한 경우에는 고객센터로 연락해 주시기 바랍니다.

제품 보증서가 없는 경우 보증기간 내 기간이더라도 유상으로 수리가 진행됩니다.

고장이 아닌 경우 서비스를 요청하면 수리비 및 택배비가 청구되므로 설명서를 읽어주시기 바랍니다.

구매 연월일, 구매처 등의 기재가 없는 경우에는 본서는 무효입니다.

아울러 제품 구매 시 결제 내용이나 영수증을 첨부하시면 보다 편리합니다.

품질보증서는 재발행되지 않으며, 보상 여부 및 내용 통보는 요구일로부터 7일 이내에 말씀드리겠습니다.

본 보증서에 기재되어 있는 고객의 개인 정보 및 상담내용을 기록하여 상담내용재확인 및 A/S에 필요한 자료로 이용됩니다.

정당한 이유를 제외하고는 제삼자에게 제공하지 않습니다.

두잇디자인연구소

제품 정보

품명 : 반려동물용 자동 급식기

모델명 : TT-1000 / TT-5000

제품 치수 : 240(W) x 368(D) x 297(H) mm

제품 무게 : 약 2.2kg / 전원 코드 길이 : 1.5m

정격전압 : AC100-240V ~ 50/60Hz

소비전력 : 1.7W

방송 통신 적합 인증 : R-R-77D-TT-1000

제조사 : 두잇디자인연구소

판매자 : 두잇디자인연구소

제조 년월 : 제품별도표기

제조 국명 : 대한민국

대한상공회의소 제조물책임 보험 가입

증권번호 : 202009-194

보상한도 : 2억 원 (1사고 당 / 총보상한도액)

현대해상화재보험 (주)

고객센터

추가 정보 및 AS 문의는 상담번호로 연락 부탁드립니다.

상담 번호 : 1599-3874

상담 시간 : 평일 AM 09:00 ~ PM 06:00 (토, 일/공휴일 휴무)

주소 : 서울시 송파구 송파대로 167 테라타워1 B동 410호

홈페이지 : www.duit.kr



duit | the table

User Guide

Thank you for purchasing 'the table' by duit. Please read this user guide through and use the product in a proper manner. Quality issues caused by product defects can be compensated without charge (product exchange, refund, or after-sales service provided) or paid repair service is available. However, duit is not responsible for issues related to injuries or health problems of your pet caused by other matters besides the product itself. As this product is designed specifically for those exporting countries, it cannot be used in others. Also, after-sales service is not available in those other countries that are not official exporting countries. Furthermore, duit does not take any responsibility for issues and accidents that occurred by not complying with the user guide of this product in a proper manner. Features, components, and design of this product may be changed without prior notice for quality improvement purposes.

Table of Contents

Product Components & Part Names	P1
Accessories Separately Sold	P1
Preparation before Use	P2
How to Assemble the Legs	P3
Recommended Height of ‘the table’	P3
Display Information	P4
Settings	P5
LED Brightness Control On/Off	P6
Sound On/Off	P6
How to Replace Desiccant	P6
Product Cleaning	P7
Precautions	P8
FAQ	P9
Consumer Damage Compensation & Related Notice	P10
Product Warranty	P11

Product Components & Part Names

※Product components or shapes may be changed without prior notice for quality improvement purposes.

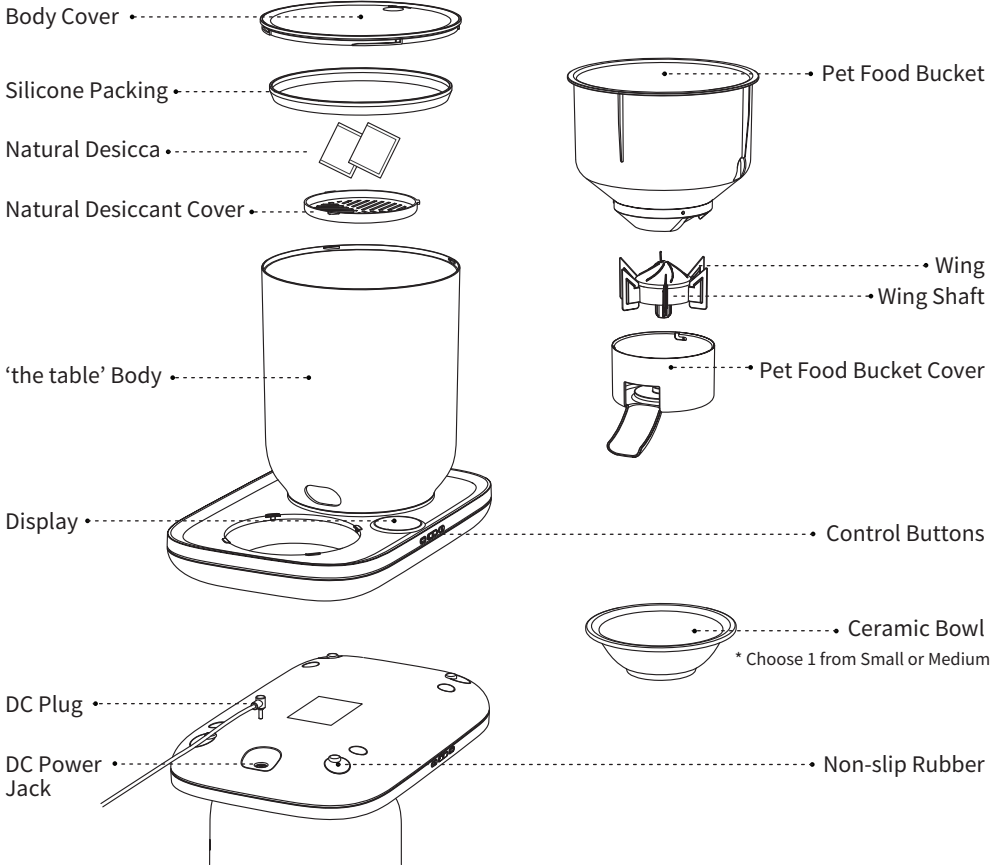

Accessories Separately Sold

Please refer to 'Recommended Height by Pet Type' on P3 when purchasing 'the table' legs.

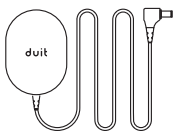

DC 6V Adapter

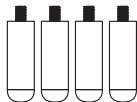

Steel Legs Short

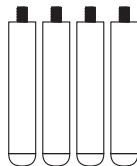

Steel Legs Long

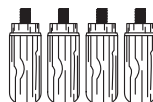

Wooden Legs Short

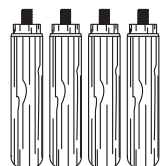

Wooden Legs Long

Preparation before Use

Step 1. Fill the Pet Food

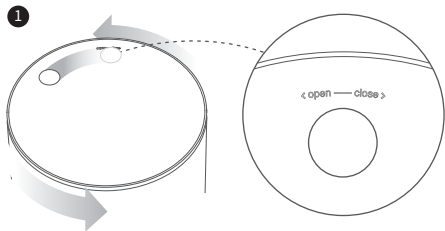

Turn the body cover about 30° counter-clockwise to open the cover.

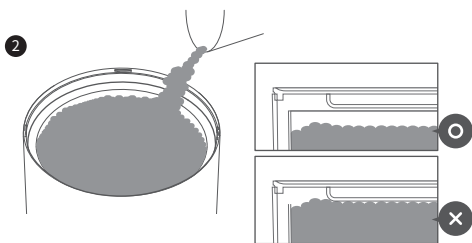

Pour pet food into the pet food bucket.

*** Caution! 1)** Dry pet food of less than 14mm in size is the most suitable. **2)** Do not pour wet pet food in.

3) Do not pour in too much pet food. The pet food might block the desiccant cover hall, causing the dehumidifying effect to be less effective.

(Please refer to P7 for cleaning before use.)

Step 2. Place the Desiccant

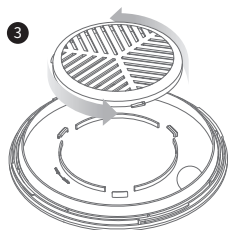

Disassemble the desiccant cover by turning counterclockwise.

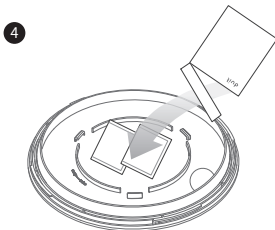

Open the desiccant package and insert 2 desiccants.

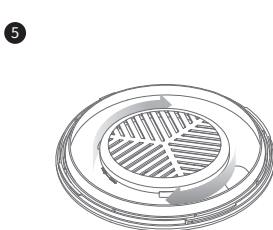

Turn the desiccant cover clockwise to close.

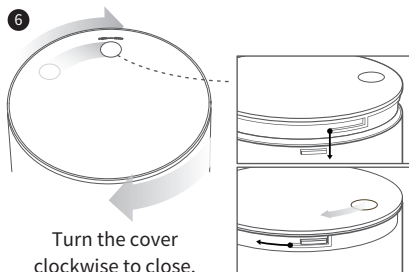

Turn the cover clockwise to close.

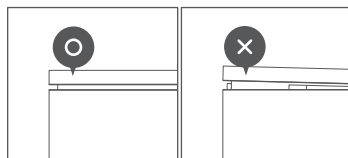

*** Caution!**

Please check if the cover is closed properly. Having a horizontal gap of about 3mm is being properly closed.



Product
Assembly
Video Clip
QR Code

Step 3. Plug into Outlet

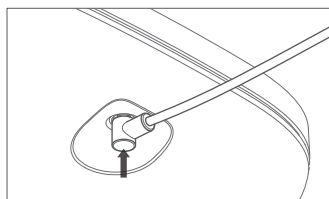

7 Connect the adapter jack to the body.

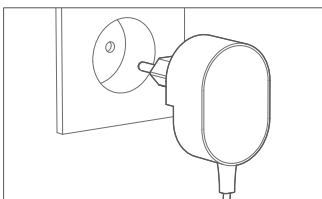

8 Plug the adapter into the outlet.

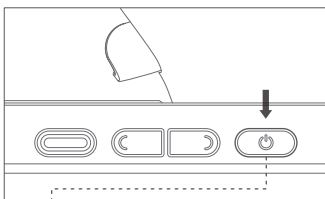

9 Press the power button for about 2 seconds to turn on the product.

Step 4. Place the Bowl

Place the bowl the last as it may fall out. ***Caution!** Due to the characteristic of a ceramic bowl, there may be a slight wobbling. Please turn the bowl around to place it in a position with the least wobbling.

How to Assemble the Legs

※ The legs are accessories that can be separately purchased. If there is pet food inside the pet food bucket, please take it out before the assembly. Please also check if the bowl is placed as it may fall out and be damaged.

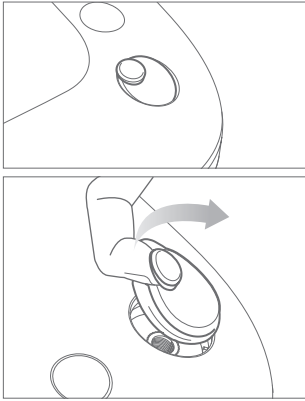

1 Take the silicone packing on the bottom out by lifting it up using a nail or sharp and hard tool.

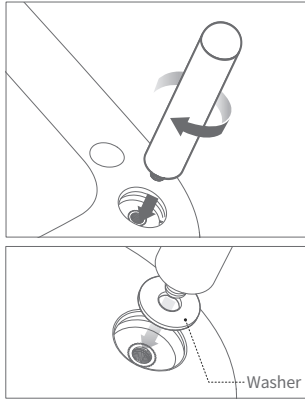

2 Assemble the leg by turning it with a hand, fit to the nut on the body. If the bottom is not level, please insert a washer between the product and leg to level.
***Caution!** Tightening too much or using a tool to assemble may cause the product to be damaged.

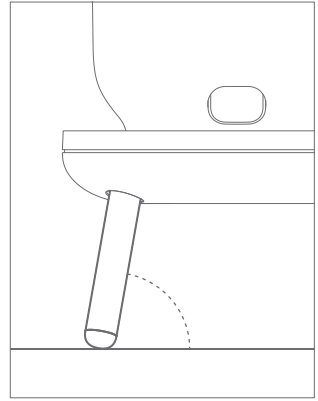

3 The leg stands slightly tilted for product safety. This is not a product defect.

Recommended Height of 'the table'

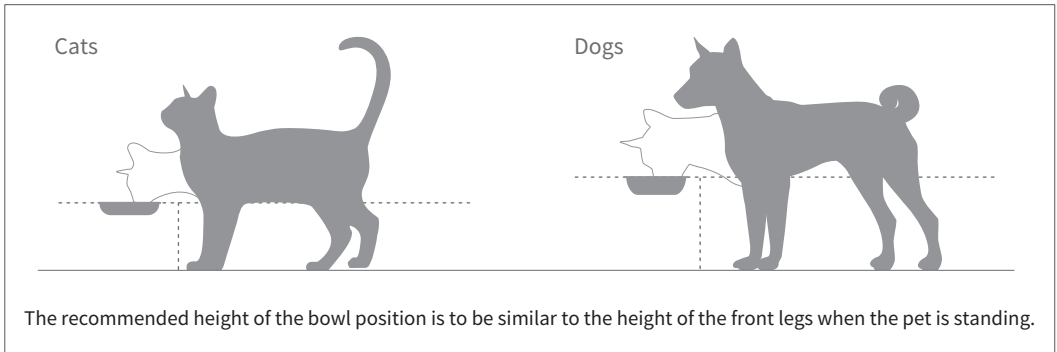

Product Height

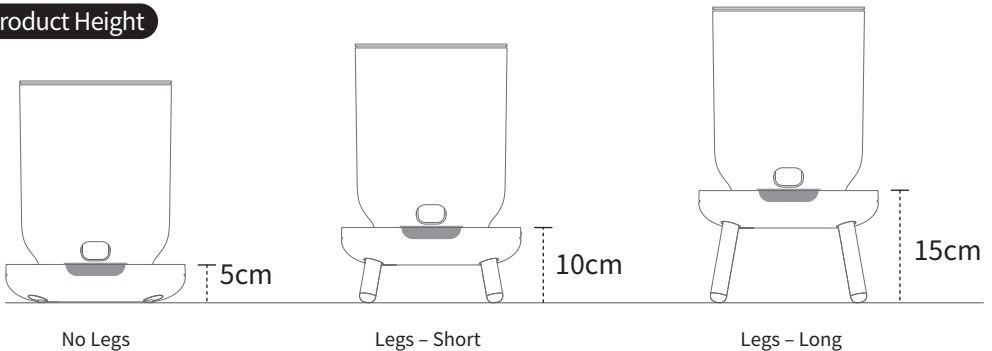

Display Information

Display

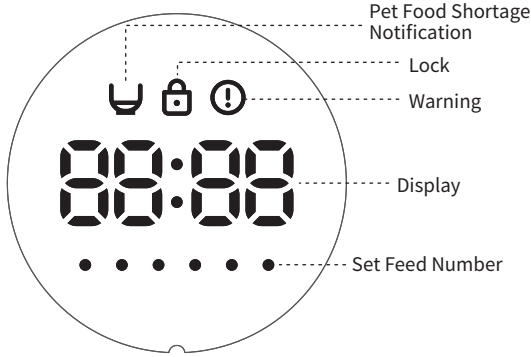

Control Buttons

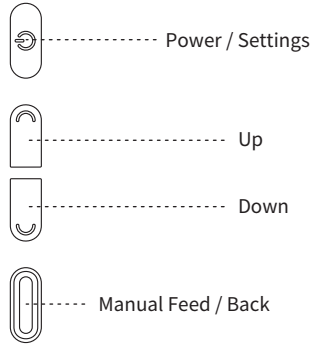

Pet Food Shortage Notification

The pet food shortage notification is displayed when there is about 20% of the pet food remaining.



Lock Notification

'the table' is automatically locked if not operated for 1 minute.



Warning Notification

The warning notification is displayed when there is a problem with the product.

LED Brightness

'the table' is automatically locked if not operated for 1 minute and the LED brightness is automatically dimmed.

Product Unlock



Press Up/Down buttons at the same time for 2 seconds.

Manual Feed



Press the manual feed button when the product is unlocked for one-time quantity (about 10g).

Product Initialization



Press the power button when the product is unlocked. Then, press the manual feed button and Up button at the same time for 4 seconds for product initialization.

Warning Display & How to Resolve



The motor is constrained. Please disassemble the pet food bucket and reassemble. Try the manual feed once to see if the product is normally operated. If so, the warning will be cleared. If the error keeps occurring, please contact customer service.



This is a motor placement sensor error. Please try the manual feed once. If the product is normally operated, the warning will be cleared. If the error keeps occurring, please contact customer service.

※ E-03 error is mainboard defect. Please contact customer service.

Step 1. Set Current Time

• Press the 'Back' button 

When the current time setting is done, it is automatically changed to the feed time setting.

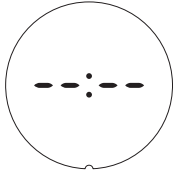

Standby Mode ▶



Settings Mode ▶

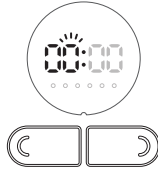

Hour Setting ▶



Next ▶

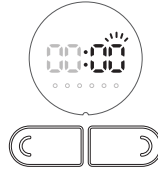

Minute Setting ▶



Save ▶

step2

Step 2. Set Feed Time & Feed Amount

Important! Priorities

★ When the pet food shortage notification LED is on, the amount that comes out is less than usual.

Please fill in the pet food when the pet food shortage LED is on.

① **Filling the empty space of the pet food bucket:** Please proceed with manual feed twice every time you fill the pet food for the empty space of the blade.

② **Feed amount testing:** Please test the feed amount first with the manual feed according to the bowl size, pet food size, weight, and characteristics.

※ It is recommended to feed twice consecutively if the one-time quantity is over the bowl size.



Hour Setting ▶



Minute Setting ▶



Feed Amount Setting ▶

*Set by time order.

⦿ 6:00 ▶ 9:00 ▶ 12:00

⊗ 9:00 ▶ 12:00 ▶ 6:00

When saving for 00:00, please save it as the first.

• It can be set in 1-minute increments.

• When pressed for long, it is skipped to the next quickly.

* **Caution!** The feed time already set does not get duplicated.

It can be set up to max. 7P.

*1P (one-time quantity): About 10g



Save ▶



Hour Setting (2nd Round)



You can set the feed amount as you want repeatedly (max. 6 times a day).

• When pressed shortly, it is skipped to the next feed time setting.

• When pressed for about 2 seconds, the settings are saved and finished.

* Saving the settings is applicable after setting the feed amount for at least one-time.



Product Settings Video Clip QR Code

Feed Number LED Display

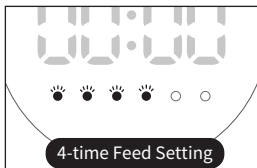

The light comes on to the number of feeds set and it is turned off after feed.

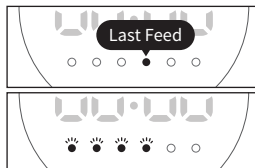

After the last feed, the set feed number is lighted again.

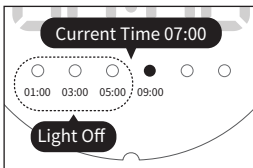

If the set time is past the current time, the light is turned off.

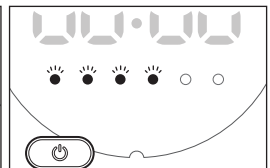

Please press the settings to check the set number. The light comes on to the number set.

LED Brightness Control On/Off

'the table' is automatically locked if not operated for 1 minute and the LED brightness is automatically dimmed.

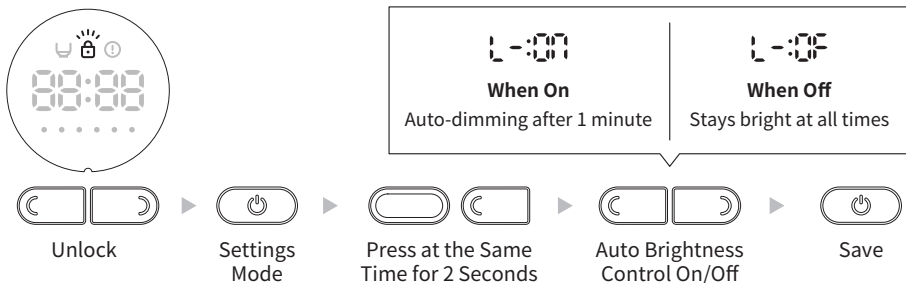

Sound On/Off

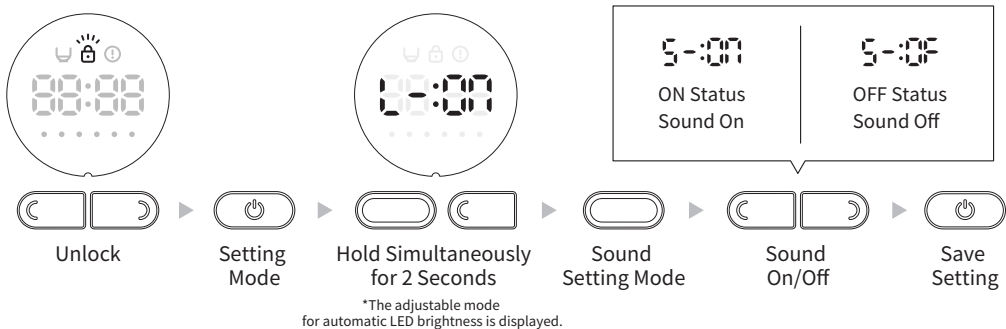

How to Replace Desiccant

Please refer to 'Step 2. Place the Desiccant' on P2.

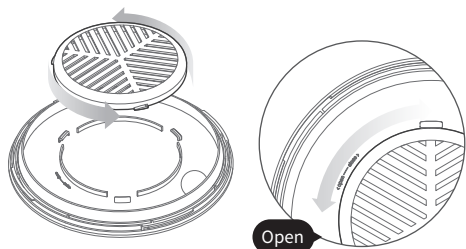

- 1 Disassemble the desiccant cover by turning counterclockwise.

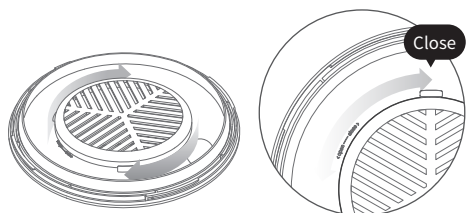

- 3 Turn the desiccant cover clockwise to close.

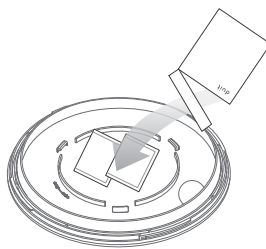

- 2 Open the desiccant package and insert 2 desiccants.

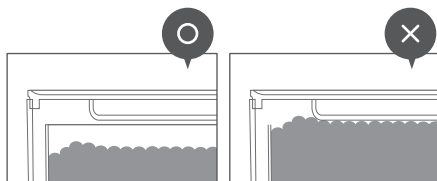

*** Caution!**

Do not pour in too much pet food. The pet food might block the desiccant cover hall, causing the dehumidifying effect to be less effective. (Please refer to P7 for cleaning before use.)

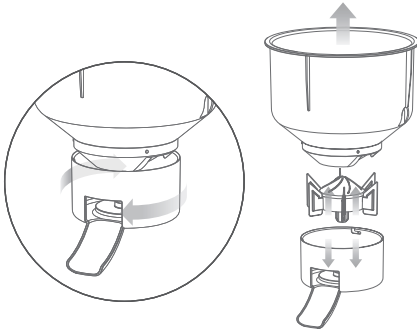

1 Turn the pet food bucket cover clockwise to disassemble from the pet food bucket.

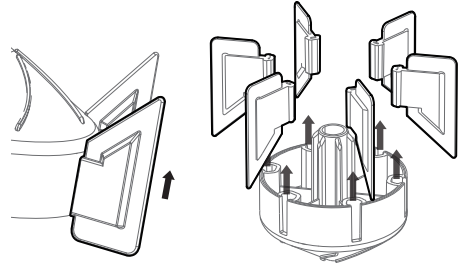

2 Wings can be disassembled from the wing shaft for cleaning as shown in the figure.

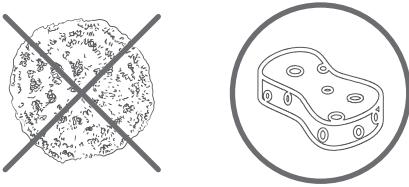

3 Please use a soft material to clean.

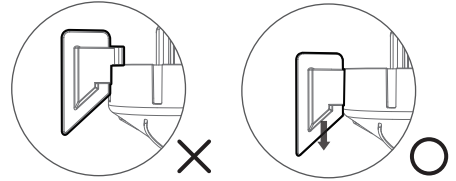

4 Inset the wing to the end.

⚠ Please line the arrow mark with 'close'.

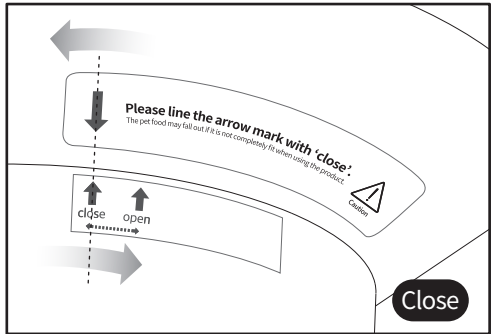
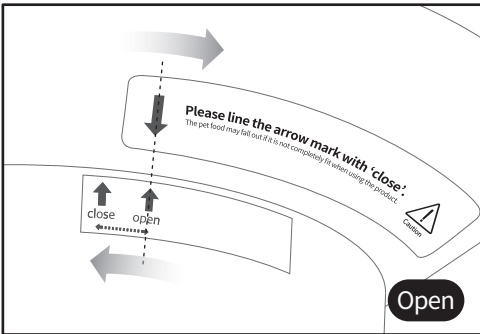

5 Please turn the cover to 'close' until you hear a clicking sound for reassembly.
*Caution! The pet food may fall out or the product might malfunction if it is not completely fit when using the product.

※ Please dry the product well. If it is used with some moisture left, the product might malfunction or break.
※ It is recommended to change the pet food bucket once every 6 months.



Warning! If the warnings have not complied, a human may get severely injured or die.

- Do not use the power that is not 100-240V~ or do not plug many electrical products in one outlet and use. Do not disassemble or exchange the adapter on your own when damaged and contact customer service. (It may cause electric leakage, fire, or electric shock.)
- Do not disassemble, repair, or remodel on your own. (It may cause fire or electric shock. Please contact customer service for product malfunction.)
- Do not place the product near the firearm or spray water on the product. (It may cause fire or electric shock.)
- Remove the adapter from the outlet when not used or cleaning. (It may cause fire or electric shock.)
- Do not damage, modify, excessively bend, pull, twist, tie, or place a heavy object on the adapter cord. Do not place the adapter cord in a tight gap. (It may cause fire or electric shock.)
- Do not touch the adapter, outlet, and the body with wet hands.

Warning! Please comply with the following to avoid being injured or property damage.

- If you are not under the supervision or not trained to use this product, have a physical disability or mental issues, elderly, lacking knowledge and experience, you should not use this product. Children should not treat this product as a toy and must be under supervision when using this product.
- Make sure that the body cover is completely fit. (If the product is used without the body cover, the pet food might get contaminated due to moisture and dust.)
- Do not assemble when wet after cleaning the pet food bucket. (If moisture leaks into the body, it may cause malfunction or electric shock.)
- Do not move 'the table' while in the operation. (The pet food might not come out properly or it may cause malfunction.)
- Do not place it near heaters. (Malfunction or deformation may be caused by heat.)
- Do not place an object on 'the table' or force an impact. Do not step or sit on it. (It may cause product malfunction or deformation.)
- Stop using the product immediately if the pet chewed on the adapter cord. (It may cause malfunction or electric shock.)

Q1. The feed amount is not right.	Please only use dry pet food of less than 14mm in size. As 'the table' is designed to let out the pet food placed in between the wings, a slight difference may occur depending on the size and density of pet food. If you filled the pet food for the first time, please proceed with manual feed twice to fill the empty space between the wings.
Q2. There is no power.	Please check if the adapter is properly connected to the outlet and if the adapter jack is properly connected to the product. If everything is ok, it may be the adapter or mainboard error. Please contact customer service.
Q3. The pet food comes out when I tab on the product.	1 or 2 pet food left in between the wings may come out but no more than that.
Q4. E-01 or E-02 is displayed.	E-01 is an error message when the motor is constrained, such as the pet food getting stuck in the pet food bucket. Please check the pet food bucket and try the manual feed to see if the product is normally operated. If the error keeps occurring, please contact customer service. E-02 is an error message when there is an issue with controlling the number of feeds. Please try the manual feed and if the error keeps occurring, please contact customer service.
Q5. The current time is displayed as --:--.	The current time is displayed as --:-- if it has not been set or if the auto-feed number is not saved even once. Please set the automatic feed time.
Q6. The buttons cannot be pressed.	Please check if the product is locked. If you cannot unlock the product by pressing two buttons for 2 seconds, please contact customer service.
Q7. How do I initialize the product?	Please refer to Product Initialization of Display Information on P4.
Q8. 전기 사용량이 얼마나 되나요?	전기 사용료는 1개월 간 약 1,000원 미만으로 예상됩니다.
Q9. The time is not right.	Please proceed with the product initialization. If there still is a problem, please contact customer service.
Q10. The pet food bucket is damaged.	The component can be separately purchased via SHOP on duit website.
Q11. I cannot fit the pet food bucket.	Please check if the pet food bucket is properly assembled with the cover. Please check if the pet food is stuck in between the wings inside the pet food bucket. Please check if the pet food bucket is properly fit for the body.
Q12. Too much pet food comes out.	The amount may be too much depending on the size and characteristics of the bowl/pet food. Please divide the one-time quantity into two and feed twice.

• This product has been manufactured through strict quality control and inspection criteria. The damage compensation period is 1 year from the purchase date. • Quality issues caused by product defects can be compensated without charge (product exchange, refund, or after-sales service provided) or paid repair service is available. • The warranty period of the product is calculated based on the purchase date and the confirmation of the purchase date is based on the product warranty (including purchase receipt).

• Free A/S Service

Free A/S service is available in case of a failure under normal use conditions within the warranty period (excluding non-failure and negligence). If the product is converted for business use, then the warranty period is shortened by half (6 months).

Types of Consumer Damage		Details of Compensation
Performance and functional failures under normal use conditions within the parts retention period	If critical repairs are required within ten (10) days from the purchase date.	Please contact the purchase location.
	If critical repairs are required within one (1) week from the purchase date.	
	If damage occurs to the product during transportation or installation.	
	If a failure occurs to the replaced product, requiring critical repairs within one (1) month from the replacement date.	
	If product replacement is impossible.	
Repairable If the failure occurs up to two times for the same reason.		
Performance and functional failures under normal use conditions within the parts retention period	Repairable If the failure occurs for a third time due to the same cause.	
	Repairable If the failure occurs for a fifth time due to different causes.	
	If the business operator loses the product that the consumer requested for repair.	
	If repair is impossible because the business operator does not have the parts for repair within the parts retention period.	

* Refund: refund at the purchase price (requires an evidential document of purchase)

• Paid A/S Service

If the product failure did not occur under normal use conditions, service requests may incur costs regardless of the warranty period. Please check the user manual first.

Types of Consumer Damage		Details of Compensation
Product failures due to consumer's intentional negligence	Cases where repair is impossible	Please contact the purchase location.
	Cases where repair is possible	

• Cases where free repair or warranty are not available

Product failures due to consumer's negligence

- If a failure occurs due to careless use (inundation, damage, destruction)
- If a failure occurs due to the use of consumables or accessories not distributed by our company
- If a failure occurs due to non-observance of the precautions in the user manual

Other cases

- If a failure occurs due to force majeure (fire, salt damage, flood damage, lightning, etc.)
- If consumable parts, such as filter and water pump, have reached the end of their service life
- If a protective sheath designed to be damaged over time is damaged (excluding failures due to defects in material or manufacturing)
- If external damage occurs not attributable to defects in material or manufacturing after the initial retail purchase, including (but not limited to) scratches, indentations, and damage to the plastic of the product
- If hygiene problems occur due to care and environmental issues during the product use

※ Service may be not provided in the following cases:

- If the product is arbitrarily remodeled, altered, or reproduced, or if homemade (imitation) parts are used
- If a consumer requests repair with unreturned parts that the consumer retrieved
- If it is estimated to be a repair request for the purpose other than repair, such as repeated repair requests on the same product
- If a part has been replaced with a part other than the one used at the time of purchase (or A/S service)

• Consumer Damage Compensation Related Notice

- Please take the product warranty with you for product exchange, refund, and repair and duit is not responsible for the damage that occurred when lost.
- Product exchange and refund are available within 7 days of the product purchase date. However, in the case of product exchange and refund due to a change of heart, it is only applicable if the product has not been used and there is no damage to the product and packaging box.
- Please comply with the cautions and warnings in the user guide for safe and proper use.
- duit is not responsible for deformation due to product damage by consumer negligence and product malfunction after the product warranty period.
- The product warranty period is shortened as half (1/2) and applied to the following cases.
 - 1) When the product is used for commercial purposes or at commercial sites (ex. Pet stores, pet cafes, vet clinics, etc.)
 - 2) When the product is used under an abnormal environment (ex. Inside vehicles, ships, etc.)
 - 3) When the product is installed in public places of frequent usage or is used for other purposes than home (ex. Factories, dormitory, etc.)

'the table' by duit Product Warranty

Service without charge may not be applicable for malfunctions caused by the negligence of the warnings in the user guide or repair/remodeling of your own even within the product warranty period.

Product Name	
Model Name	
Customer Name	
Address	
Contact Number	
Contact Number	
Contact Number	
Contact Number	1 year from the purchased date

This product warranty is only applicable in official exporting countries and it guarantees in accordance with the consumer damage compensation regulation.

Please contact customer service for malfunctions that occurred during the product warranty period.

If you do not have the product warranty, the repair is charged even within the product warranty period.

If the service is requested for non-malfunctioning matters, repair and delivery fees are charged, so please read the user guide through.

This product warranty is not applicable if the purchase date and place are not mentioned.

Furthermore, it is more convenient if payment details or receipt is attached.

The product warranty is not reissued. Compensation and notice will be given within 7 days of the request.

Personal information and customer service record mentioned in this product warranty are used for after-sales service.

It is not provided to the third party except for legitimate reasons.

duit Design Lab

Product Information

Product Name: Automatic Pet Feeder

Model Name: TT-1000 / TT-5000

Size: 240 (W) * 368 (D) * 297 (H) mm

Weight: Around 2.2kg / Power Cord Length: 1.5m

Rated Voltage: AC100-240V~50/60Hz

Power Consumption: 1.7W

Broadcast Communication Conformity Certification: R-R-77D-TT-1000

Manufacturer: duit Design Lab

Retailer: duit Design Lab

Manufactured Date: Separately marked on the product

Manufacturing Country: Republic of Korea

Retailer

Please contact the retailer for additional information and after-sales service requests.

Contact Number: +82-1599-3874

Operating Hours: 09:00 AM to 06:00 PM on weekdays (closed on Saturdays, Sundays, and national holidays)

Address: duit, 167 Songpa-daero, Songpa-gu, Seoul, Korea

Website: www.duit.kr



duit | the table

使用說明書

衷心感謝您購買duit the table。請仔細閱讀使用說明書(包括保固卡)，並按照要求正確使用。產品質量問題，根據使用說明書可免費（換貨、退款及售後服務）及有償維修。但如果並非duit產品本身問題，因為其他原因，使用過程中導致寵物受到任何傷害或健康問題，則與duit無關。本產品是為官方出口國設計的，不能在其他國家使用。此外，除正式出口國外，其他國家也不提供售後服務。此外，對於因不遵守本產品使用說明書的指引而導致的任何事故，公司對此概不負責。本產品的功能、結構及設計可在未經事先通知的情況下更改，以提高產品的質量。

目錄

產品結構及零件名稱	P1
單獨購買零件	P1
使用前的準備	P2
支撐腿組裝方法	P3
the table 建議高度	P3
狀態顯示訊息	P4
設置方法	P5
打開 / 關閉LED 自動亮度調節功能	P6
打開/關閉聲音	P6
除濕劑更換方法	P6
產品清洗方法	P7
常見問題	P8
消費者須知	P9
消費者損失補償及相關注意事項	P10
保固卡	P11

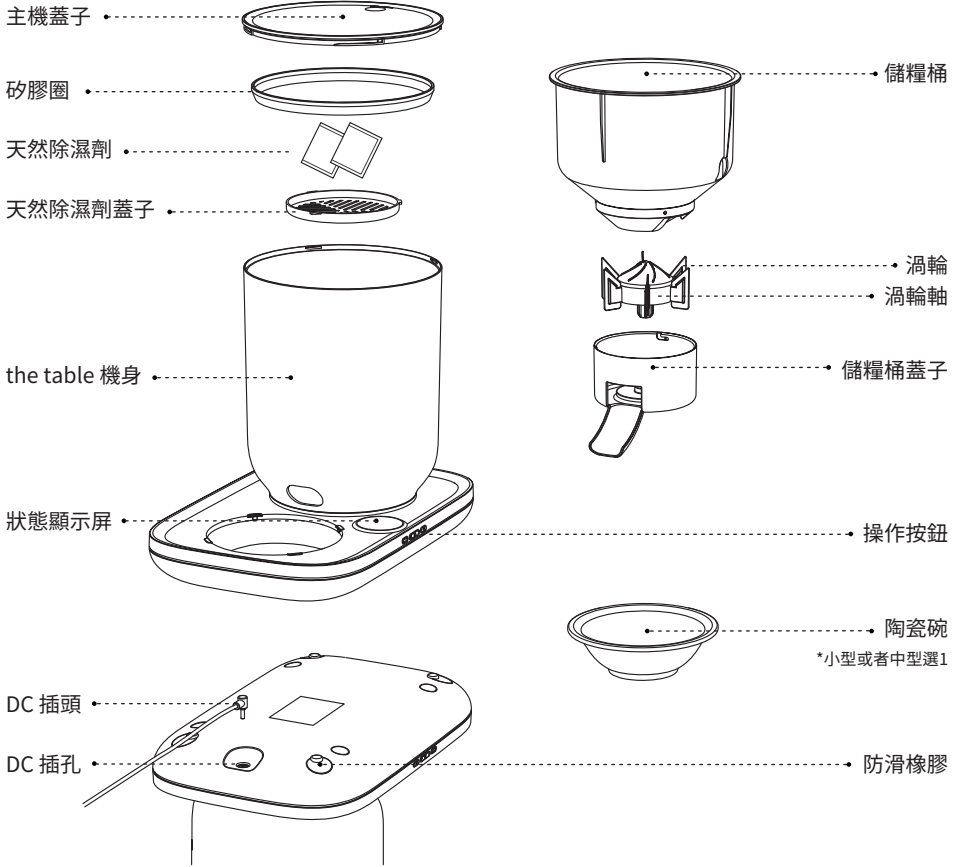

須單獨購買的零件

購買 the table 支撐腿時，請參考第3頁“不同寵物類型支撐腿的建議高度”

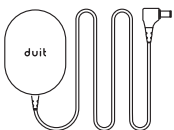

DC 6V 適配器

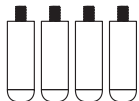

鋼製短款支撐腿

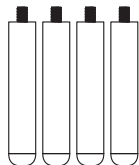

鋼製長款支撐腿

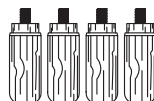

實木短款支撐腿

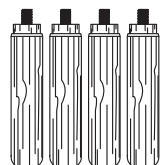

實木長款支撐腿

step 1. 填充飼料

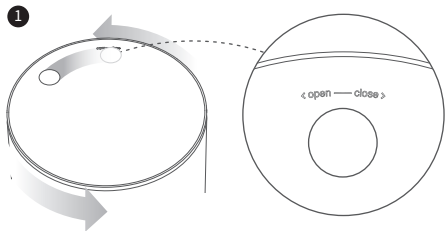

將主機蓋按逆時針方向旋轉約30°，打開蓋子。

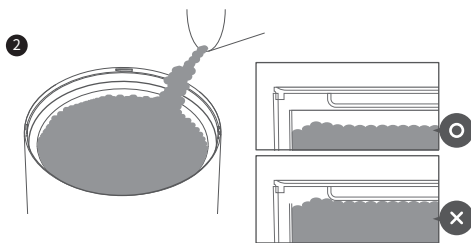

把飼料倒進儲糧桶。* 注意! 1)適合大小不足14毫米的乾飼料。2)不可添加濕飼料。3)不要倒入過多飼料。飼料過多，會堵塞除濕劑蓋孔時，降低除濕效果。(使用前的清洗方法請參考第7頁)

step 2. 裝入除濕劑

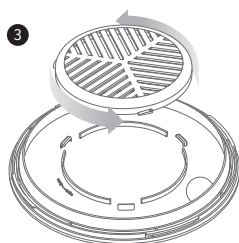

將除濕劑的蓋子按逆時針方向旋轉打開

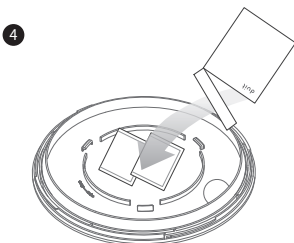

撕開除濕劑包裝放入兩個除濕劑

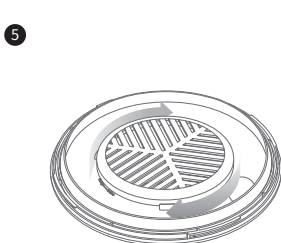

將除濕劑的蓋子按順時針方向旋轉扭緊

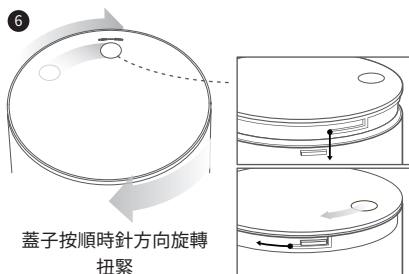

蓋子按順時針方向旋轉扭緊

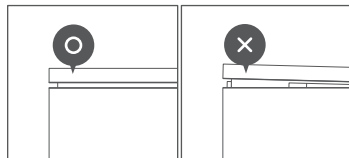

* 注意! 一定要確認蓋子是否扭緊
平視時，有3mm縫隙情況為正常扭緊



產品組裝參考視頻
可掃描二維碼觀看

step 3. 連接電源

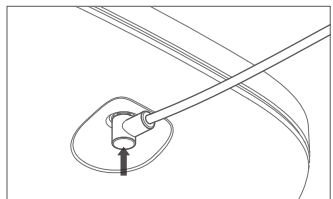

7 將適配器插孔連接到機身

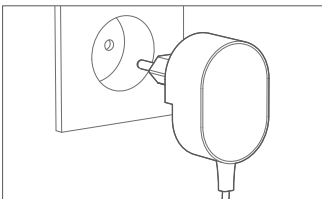

8 將適配器插入插座

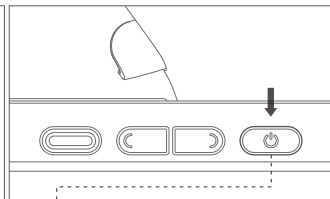

9 按下電源按鈕約2秒鐘，
接通產品電源。

step 4. 放置食盆

食盆要在最後一步再進行放置。因為有可能掉落。* 注意! 放置後，由於其陶瓷材質 可能稍微有些搖晃。可以轉動食盆，調整為搖晃稍少，較為穩定的方向。

支撐腿組裝方法

※ 支撐腿需要另行購買。儲糧桶裡如有飼料，請先倒出飼料後再組裝。
首先需要移開食盆，以免組裝時食盆跌落破損。

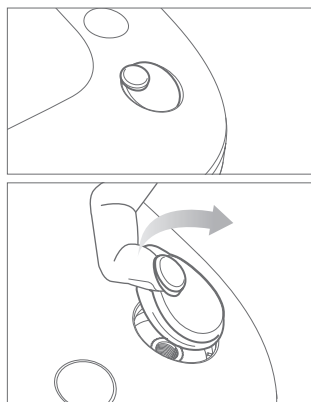

① 用指甲或尖硬的工具將底部的矽膠密封墊撬開，從機身中取下。

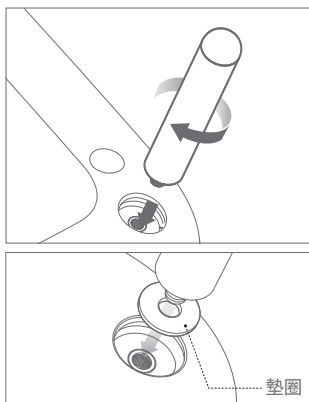

② 將支撐腿對準機身上的螺母，用手轉動扭緊。如果不能保證水平放置，可在產品和支撐腿之間插入墊圈保持平衡。*注意!如果擰得太緊或使用工具進行組裝，可能會發生破損。

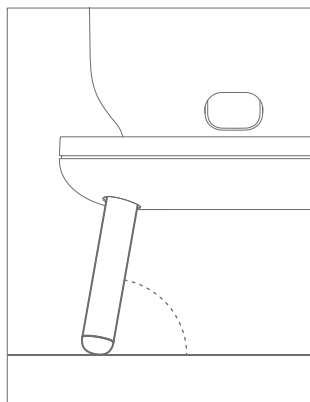

③ 支撐腿的斜度是為了產品的穩定性而斜立，並非產品質量問題。

the table 建議高度

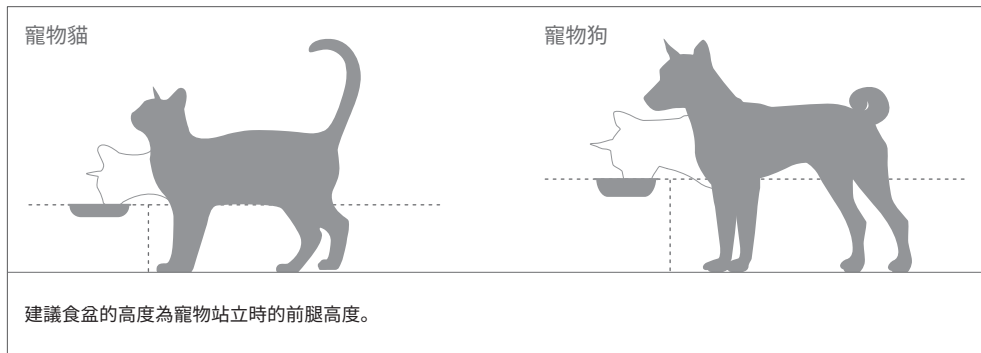

產品高度

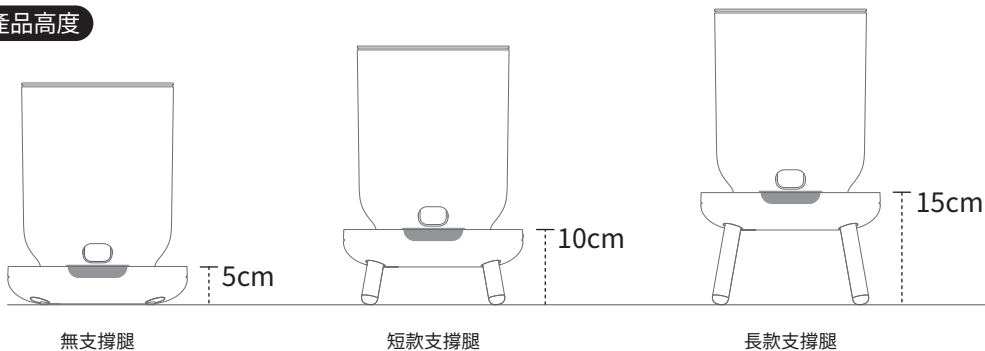

狀態顯示訊息

狀態顯示屏

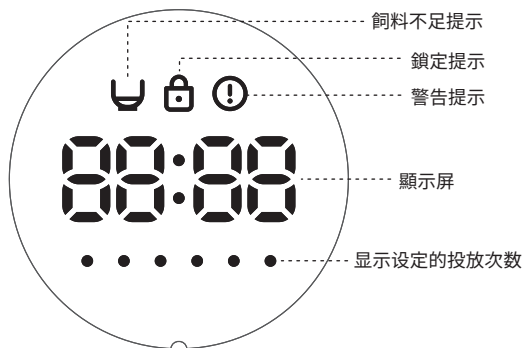

操作按鈕

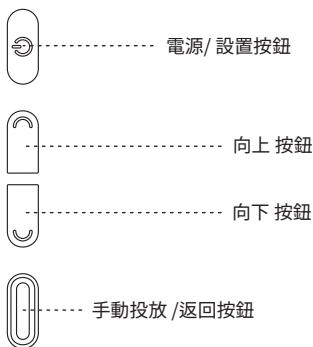

餵料不足提示

當餵料剩餘約20%時，會顯示為餵料不足。



鎖定提示

the table 不進行任何操作時，1分鐘後操作按鈕自動鎖定。



警告提示

產品發生問題時，會顯示警告提示。

LED 亮度

The table 不進行任何操作時，1分鐘後操作按鈕自動鎖定。LED 的亮度會自動變暗。

產品解鎖



同時按上下按鈕2秒鐘。

手動投放



解鎖狀態下，按下手動投放按鈕，1次投放的份量為 10g

產品初始化



解鎖狀態下按下電源按鈕後，同時按下手動投放按鈕和“向上”鍵4秒鐘，可實現產品初始化。

警告提示和解決方法



電機處於受限狀態。
請將儲料桶分離後重新組裝。
先手動投放一次，如果正常運作警告提示音會消失。
如果持續發生錯誤，請聯繫客服。



電機位置傳感器錯誤。
請先手動投放1次。
如果正常運作警告提示音會消失。
如果手動投放後還是持續發生錯誤，請聯繫客服。

※ 如果發生E-03錯誤提示，則主板存在故障。請聯繫客服。

設置方法

step 1. 設置當前時間

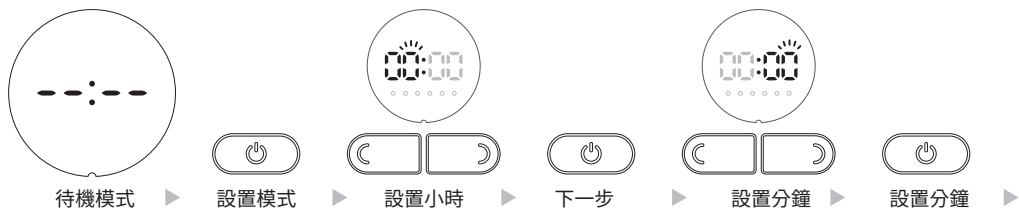

step 2. 投放時間設置及投放量設置

step2

重要！ 優先事項

- ★ 當飼料不足提示LED閃爍時，表示儲糧少於平時。飼料不足LED閃爍時請補充飼料
- ① 補充儲糧桶飼料: 每次重新補充飼料時，請進行2次手動投放，確保通道順暢，飼料充分填充。
- ② 投放量測試: 根據食盆，飼料的大小及重量特點，用手動模式先測試每次的投放量
 - ※ 如果1次的投放量超過了食盆容量，建議分成2次連續投放。

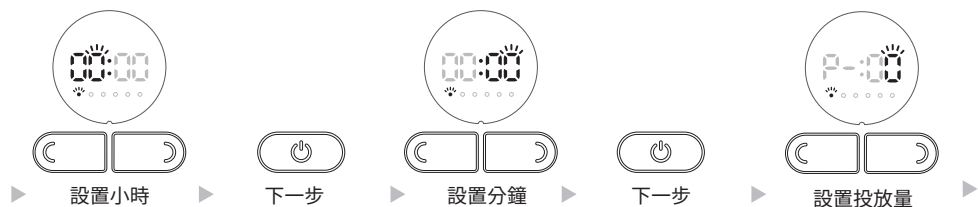

* 按時間順序進行設置。

⊙ 6:00 ▶ 9:00 ▶ 12:00

⊗ 9:00 ▶ 12:00 ▶ 6:00

設置為00:00時，
則保存順序為第一次

- 可設置為1分鐘為單位
- 長按時可快速跳過
- * 注意! 已設置的投放時間不可重複設置

最多可以投放7P(7次)
*1P(1次): 約 10g



- 短按，即可移至下一個投放的時間設置
- 按下約2秒鐘時- 保存當前設置並退出整個設置

* 至少設置1次投放，才可以保存整個設置。

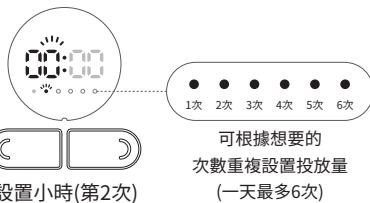

設置參考視頻
QR

投放次數 LED 提示說明

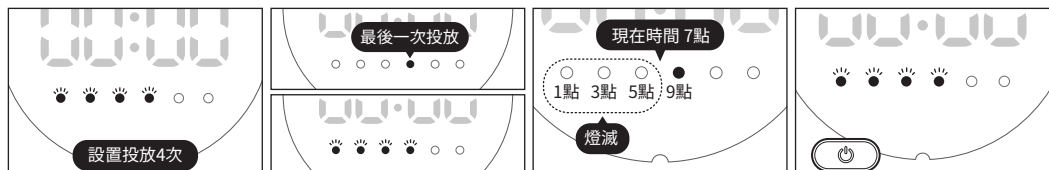

按照設置的次數，依次亮燈，
投放後相應燈滅

最後一次投放後，按照之前設置的
次數 顯示燈重新亮起

設置的時間若比當前時間早
顯示燈自動熄滅

按下設置按鈕，可以確認之前設置
的投放次數

打開 /關閉LED 自動亮度調節功能

如果不操作The Table，機器在一分鐘後自動關閉，LED燈亮度漸漸變暗。

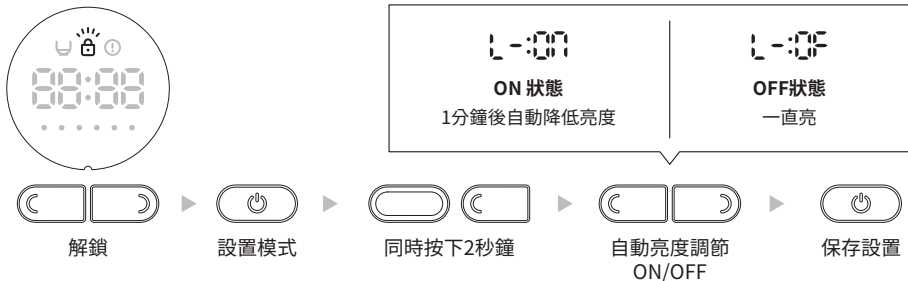

打開/關閉聲音

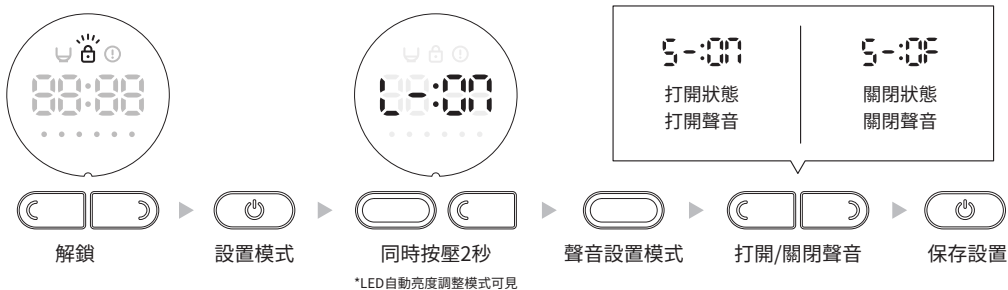

除濕劑更換方法

參考第2頁的Step 2, 除濕劑的安裝

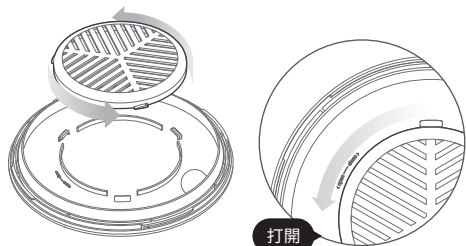

① 打開將除濕劑蓋子, 按逆時針方向旋轉打開。

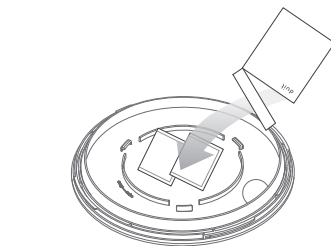

② 打開除濕劑包裝, 放入2個除濕劑。

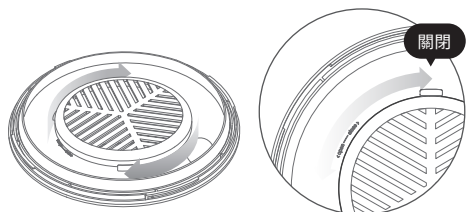

③ 將除濕劑蓋按順時針方向旋轉關閉。

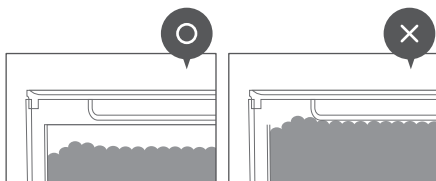

* 注意！

請勿過多堆放飼料。乾燥劑蓋孔堵塞會導致除濕效果降低。
(使用前請參考p7進行清洗)

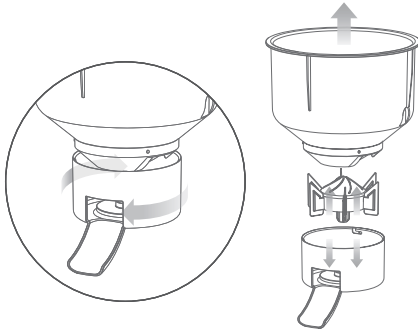

① 順時針旋轉儲糧桶容器蓋，打開飼料通道。

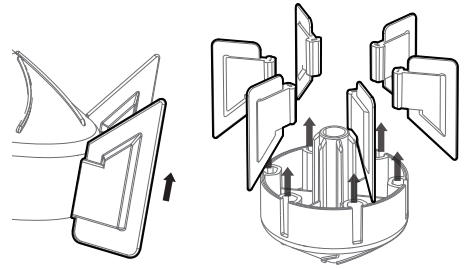

② 渦輪上的葉片也可如圖進行拆解後清洗。

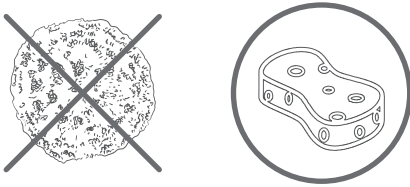

③ 使用柔軟材質的清潔布清洗。

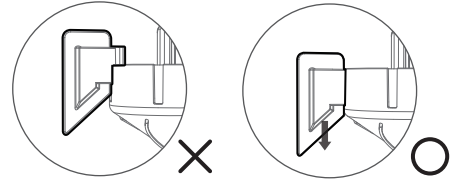

④ 渦輪葉片要正確安裝。

△ 使用時，確保箭頭對準close後進行使用。

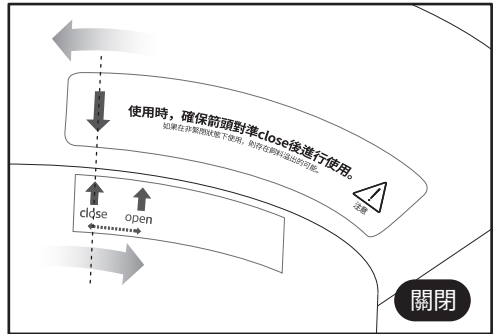
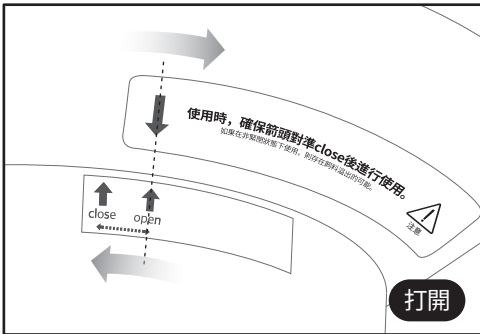

⑤ 重新組裝時，將儲量桶蓋轉至關閉位置並旋轉直到發出喀噠聲。

*警告！如果在非關閉狀態下使用，則存在故障和飼料溢出的可能。

產品清洗
參考視頻
QR



※請擦乾水分。在留有水汽的狀態下運轉時可能會出現操作問題及故障。

※儲糧桶建議每6個月更換一次。

警告！如果不遵守警告事項，可能會導致死亡或重傷。

- 請勿使用100-240V~以外的電源或同一個插座使用多個電器。如果適配器損壞，請勿隨意拆卸或更換適配器，並聯繫客戶中心。(這可能會導致短路，火災或觸電。)
- 請勿自行決定拆卸，修理或改裝。
(有引發火災或觸電的危險。如果發生故障，請與客戶服務中心聯繫。)
- 請勿近火或灑水。
(可能會引發火災及觸電。)
- 不使用產品或清洗時，一定要把適配器從插座中拔下。
(有火災和觸電的危險)
- 請勿破壞適配器線、加工、過度彎曲、拽、扭、捫、放重物或插入夾縫中。
(有火災及觸電的危險。)
- 請勿用濕手觸摸適配器、插座等。

注意！該內容可能會導致人身傷害或財產損失。

- 除非在使用時接受專門指導，殘障人士、老人、有心理問題或缺乏經驗和知識的人不適合使用，兒童使用需要家長監督。
- 請牢牢蓋緊機身蓋後使用。
(不蓋機身蓋運轉時，儲糧桶可能有濕氣及灰塵等進入造成飼料污染。)
- 清潔儲料桶後，請勿在潮濕時組裝。
(如果水進入機器內，可能會引起故障或觸電。)
- 請勿在機器工作狀態下移動機器。
(可能會導致飼料無法正常投放或發生故障。)
- 請不要放在供暖設施旁邊。
(因熱度可能發生故障或變形)
- 請勿將物品放在機器上或劇烈撞擊。另外請勿攀爬或踩踏。
(可能會引發產品故障或變形。)
- 如果寵物咬住了電源適配線，請立即停止使用。
(存在故障或觸電的危險。)

-
- Q1. 不符合飼料量** 請只使用不到14毫米的凍乾飼料。the table的方式是按照扇區分佈飼料進行投放，根據飼料的大小和密度，可能會發生一定程度的誤差。第一次填充飼料時，請進行2次手動投放，確保扇區空間裡填滿飼料。
-
- Q2. 沒有接通電源** 檢查適配器是否正確插入電源插座，以及適配器是否正確插入產品。如果一切正常，則適配器或主板可能有故障。請聯繫客服。
-
- Q3. 敲打時會有飼料掉出** 可能有1或2顆飼料沒有從扇區排出，屬正常現象。
-
- Q4. 顯示E-01 或 E-02** E-01是電機被卡住時發生的現象，例如儲糧桶中的飼料卡住。可檢查儲量桶是否通暢，嘗試手動投餵，以確保投餵正常。如果這種情況繼續發生，請聯繫客服。
E-02是在投餵次數的控制部分發生異常時發生的現象。請嘗試手動投餵，如果仍然遇到問題，請聯繫客服。
-
- Q5. 當前時間顯示 --:--** 如果您未設置當前時間或未保存一次自動投餵次數，當前時間顯示為--:--。請設置自動投餵時間。
-
- Q6. 按鍵沒有反應** 請檢查產品是否被鎖定。按住兩個按鈕2秒鐘以上即可鎖定如果無法取消鎖定，請聯繫客服。
-
- Q7. 如何進行產品初始化?** 有關詳細訊息，請參見狀態顯示訊息中的產品初始化 (p4) 。
-
- Q8. 耗電量是多少？** 電費預計一個月不到韓幣1000元
-
- Q9. 時間不對** 嘗試產品初始化重置，如果仍有問題，請聯繫客戶服務中心。
-
- Q10. 儲糧桶已損壞** 在duit 主頁 SHOP可以單獨購買
-
- Q11. 儲糧桶安裝不上** 請確認儲糧桶是否和儲量桶蓋正確組裝。儲量桶內部請確認飼料是否放在扇區裡。請確認儲量桶的卡槽是否貼合機身。
-
- Q12. 飼料溢出了食盆** 根據食盆和飼料的大小及特點，可能會出現溢出。可以分為2次投放。

消費者損失賠償指引

本產品通過嚴格的質量控制和檢驗標準製造。保固期為自購買該產品之日起一年。如果由於產品缺陷而導致質量問題，則可以按以下方式獲得免費保固(更換，退款和售後服務)和有償維修。

產品的保固期是根據購買日期計算的，購買日期的確認是基於產品保固卡訊息(包括購買發票)。

• 免費維修服務

在保固期內，正常使用狀態下發生故障時，可享受免費維修服務。(非故障、顧客個人疏忽造成的過失除外)
該產品用於商業用途使用時，保固期縮短一半(減少為6個月)。

消費者損失類型		補償內容
持有配件的期間內，正常使用狀態下發生的性能和功能故障	購買後10天內需要重大維修時	請諮詢購買處
	購買1個月內需要重大修理時	
	購買產品時在運輸過程中或產品安裝過程中發生損壞的情況	
	更換後的產品需要在一個月內進行大修時	
	不可換貨時	
可以維修時	因同一原因發生2次故障時	請諮詢購買處
持有配件的期間內，正常使用狀態下發生的性能和功能故障	同一原因連續發生3次故障時	
	因不同原因連續5次發生故障	
消費者委託修理的產品被維修商家遺失時		
	因配件持有期間內，未儲備修理用的配件而無法修理時	

* 退款：按購買價格退款(需要購買憑證)

• 有償維修服務

如果不是在正常使用狀態下發生的產品故障，要求進行維修的話，即使在保固期內也有可能需要付費，因此須首先詳細閱讀使用說明書。

消費者損失類型		補償內容
因消費者故意損壞發生的故障	不可以維修時	請諮詢購買處
	可以維修時	

• 無法免費修理及保修的情況

因消費者個人過失發生故障時

- 因使用不慎(浸水、破損、損傷)發生故障時
- 因使用非本公司銷售的消耗品、配件發生故障時
- 因未遵守使用說明書的注意事項而發生故障時

除此之外的情況

- 因自然災害(火災、鹽害、水災、雷擊等)發生故障時
- 過濾器和水泵等易耗部件到了使用壽命時
- 隨時間推移可能損壞的保護塗層(不包括因材質或製造缺陷造成的)發生損壞時
- 首次零售購買後出現外觀損壞，包括刮蹭，壓痕和產品中的塑料損壞，不是因材質和製造缺陷引起的
- 使用產品時，因管理不當或環境發生衛生問題時

※ 以下情況可能會拒絕提供維修服務。

- 任意修改，更改，複製或使用非原裝的(仿製)零件時
- 當消費者要求使用已回收但未歸還的零件進行再修理時
- 出於維修目的以外的目的，提出維修要求，例如對同一產品要求進行反覆維修
- 使用其他零件替換購買時(或A/S時)零件的情況

• 關於消費者損失賠償的注意事項

-請務必攜帶保固卡進行更換、退款和維修，對於因遺失造成的任何損失，duit不承擔任何責任。

-自購買之日起7日內可換貨或退款。但如果因消費者改變想法想退款的情況，必須是產品及包裝盒沒有損壞，產品未使用才可以換貨或退款。

-使用前，請務必按照使用說明書中的說明或注意事項正確使用
-因消費者疏忽大意造成產品損壞變形，超過保固期的產品質量問題，公司概不負責。

-在以下情況下，保固期縮短為正常情況的一半(1/2)，請在使用前閱讀。

- 1) 當用於商業目的或在商業場所使用時。
例) 寵物店，寵物咖啡館，動物醫院等。
- 2) 在正常使用環境以外的地方使用時。
例) 裝載在車輛、船舶上等。
- 3) 在產品使用頻率極高的公共場所安裝使用，或者用於其他生產活動等家庭以外的用途。
例如：工廠、宿舍等。

duit the table 保固卡

未遵守使用說明書中的注意事項，自行修理改裝，發生故障時，
在保固期內也不能享受免費服務。

產品名稱	
型號	
顧客姓名	
地址	
電話	
購買地點	
購買日期	
購買日期	自購買之日起1年

此保固僅在官方出口國有效，並根據消費者損害賠償規定獲得保障。
如果在保固期內發生故障，請聯繫客戶服務中心。
如果沒有產品保固卡，則即使在保固期內也要收費。
如無故障，要求提供維修服務時，須支付維修費及快遞費，請詳細閱讀說明書。
如果未註明購買日期，購買地點等，則此保固卡無效。此外，購買產品時附加支付明細或發票會更好。
保固卡不會重新開具，賠償與否及相關通知自要求之日起7日內通知。
本保固卡中的客戶個人訊息和諮詢詳細訊息，j將用作重新確認和A/S的必要數據。
除正當理由之外，不會將其提供給第三方。

duit设计研究所

產品訊息

產品名稱：寵物自動餵食機
 型號：TT-1000 / TT-5000
 產品尺寸：240(W) x 368(D) x 297(H) mm
 產品重量：約2.2kg / 電源線長：1.5m
 額定電壓：AC100-240V~50 / 60Hz
 消耗功率：1.7W
 廣播通信合格認證：R-R-77D-TT-1000
 製造商：duit設計研究所
 經銷商：duit設計研究所
 製造年月：產品單獨標記
 生產國：韓國

韓國工商會產品責任保險

證券編號：202009-194
 賠償限額：2億韓元（每次事故/賠償總額）
 現代海上火災保險（株）

客戶服務中心

有關其他訊息和售後諮詢，請撥打客服電話。
 客服電話：1599-3874
 諮詢時間：平日AM 09:00 ~ PM 06:00(週六/週日/公休日休息)
 地址：首爾市松坡區石村湖路130新元大廈306號
 網址：www.duit.kr



duit | the table

取扱説明書

duitのザ・テーブルをお買い上げいただきましてありがとうございます。取扱説明書(保証書含む)をよくお読みになり、正しくご使用ください。製品の不良による品質問題の場合、取扱説明書の無償保証(交換、払い戻しおよびアフターサービス)および有償修理が可能です。ただし、duit製品自体の問題ではなく、その他の事由によって使用中にペットの負傷や健康問題が発生する場合、duitとは無関係です。本製品は正式に輸出国専用設計されているため、その他の国では使用できません。また、正式な輸出国以外はアフターサービスは不可です。なお、本製品取扱説明書の使用方法に従わずに発生した事故は、当社で責任を負いません。本製品の機能と構成、デザインは品質向上のために、予告なしに変更されることがあります。

目次

製品の構成と各部の名称	P1
別途購入品	P1
使用前の準備事項	P2
脚の組立方法	P3
ザ・テーブルの推奨高さ	P3
状態表示部情報	P4
設定方法	P5
LED自動明るさ調節機能のOFF/ON	P6
サウンドON/OFF	P6
除湿剤の交換方法	P6
製品の洗浄方法	P7
消費者の注意事項	P8
よくある質問	P9
消費者被害補償および関連注意事項	P10
品質保証書	P11

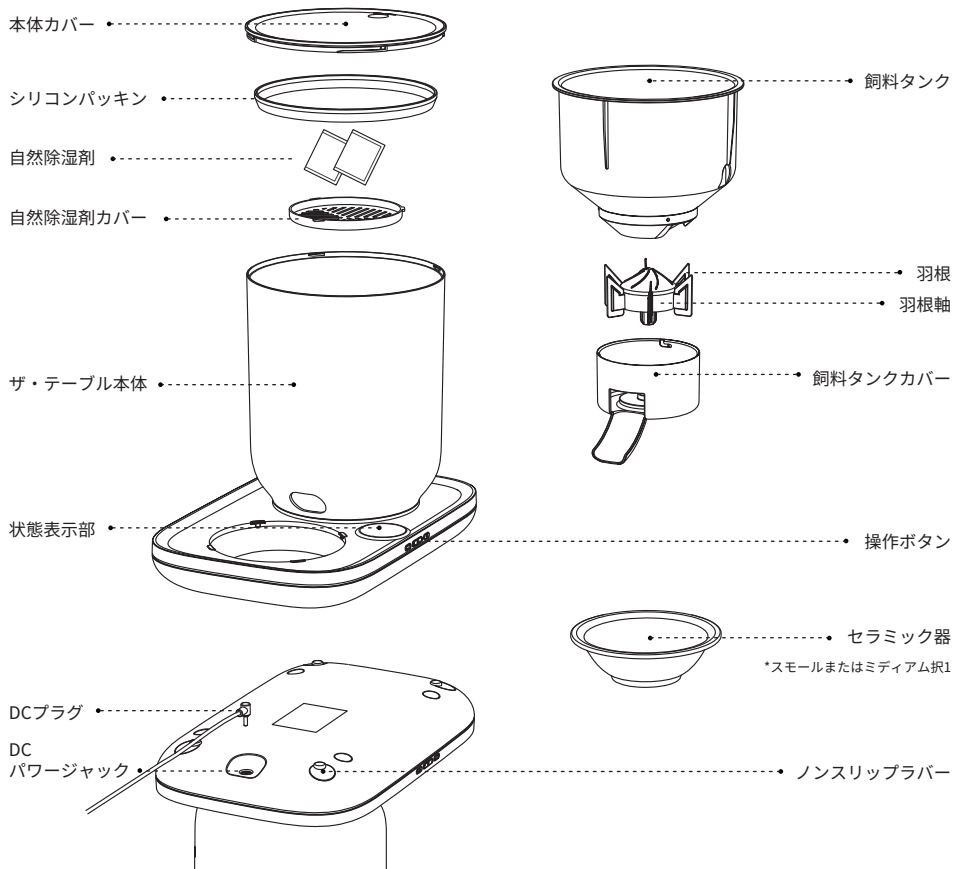

別途購入品

ザ・テーブルの脚をご購入の際、「3p.ペット別推奨高さ」をご参照ください。

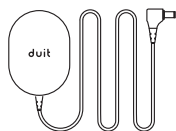

DC 6Vアダプター



スチール短脚

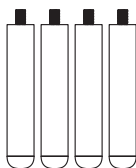

スチール長脚



原木短脚

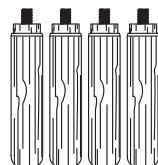

原木長脚

step 1. 飼料を満たす

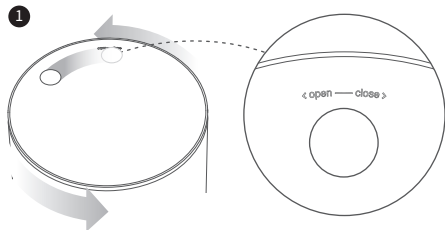

本体カバーを反時計回りに約30°回すとカバーが開きます。

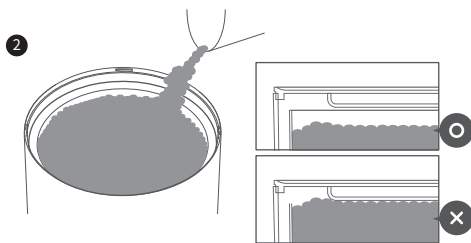

飼料タンクに飼料を入れます。*注意! 1) 大きさ14mm未満の乾式飼料が通しています。2) 湿式飼料を入れてはいけません。3) 飼料を山のように積まないでください。除湿剤のカバーホールを飼料が遮断して除湿効果が落ちることがあります。(使用前の洗浄はp7をご参照ください)

step 2. 除湿剤を設置する

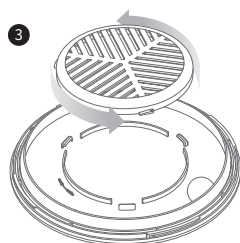

除湿剤カバーを反時計回りに回して外します。

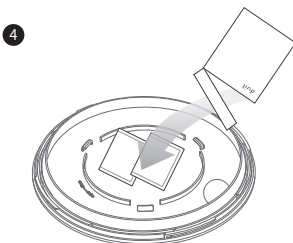

除湿剤のパッケージを開封して内部に除湿剤を2つ入れます。

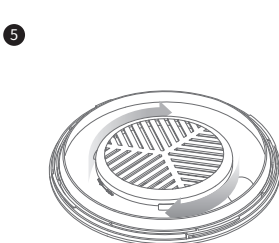

除湿剤カバーを時計回りに回して閉めます。

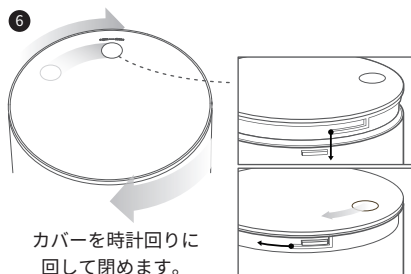

カバーを時計回りに回して閉めます。

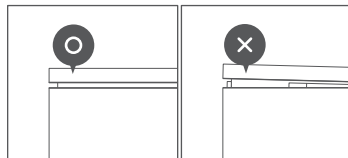

*注意! カバーが正常に閉まったか確認してください。水平に3mm程度の隙間があるのが正常に



製品組立参考
動画QR

step 3. コンセントに挿す

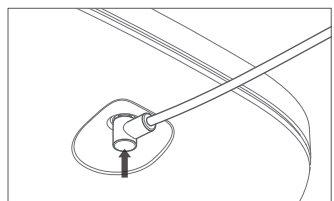

7 アダプタージャックを本体に連結します。

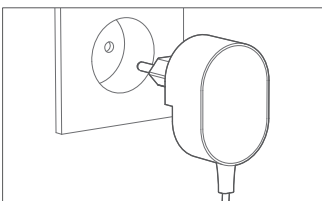

8 アダプターをコンセントに挿します。

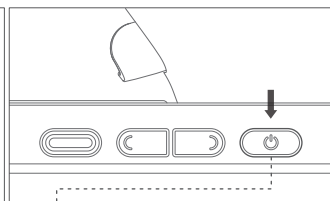

9 電源ボタンを約2秒間押し、製品の電源が入ります。

step 4. 器を設置する

器は最後に設置してください。落ちるおそれがあります。*注意! 設置後、陶磁器の特性上若干揺れることがあります。器を回しながら、揺れが少ない方向に設置してください。

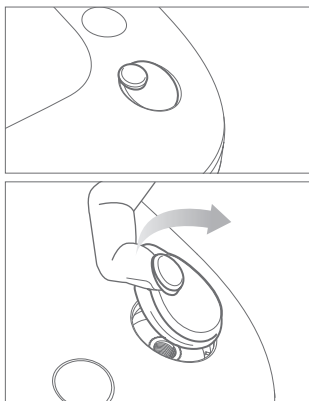

① 底のシリコンパッキンを爪や先が尖った硬い道具を用いて上に上げ、本体から抜き取ります。

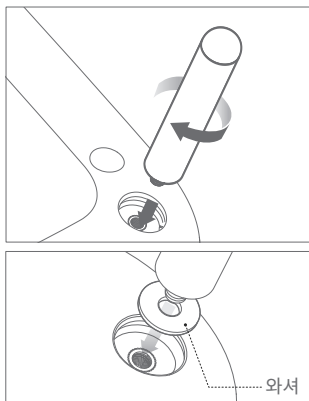

② 本体にあるナットに合わせて脚を手で回して組立てます。底が水平でない場合、製品と脚の間にワッシャーを挟んで水平になるようにしてください。*注意! 強く締めすぎたり、道具を使って組み立てたりすると破損するおそれがあります。

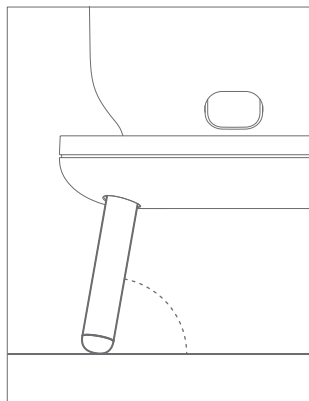

③ 脚は製品の安定性のために斜めになっています。これは不良ではありません。

ザ・テーブルの推奨高さ

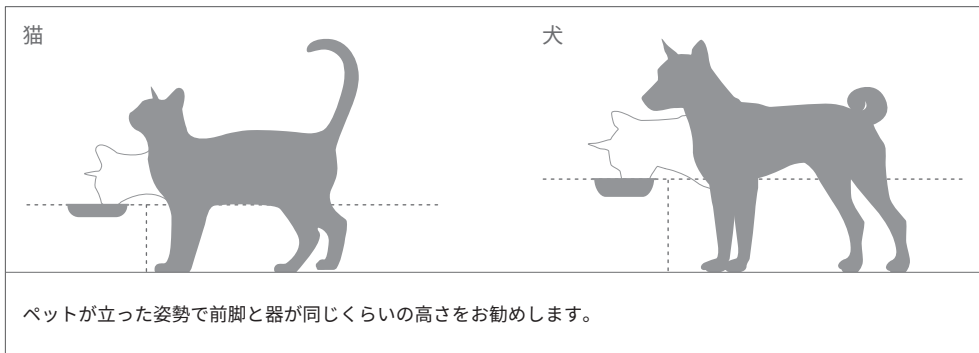

製品の高さ

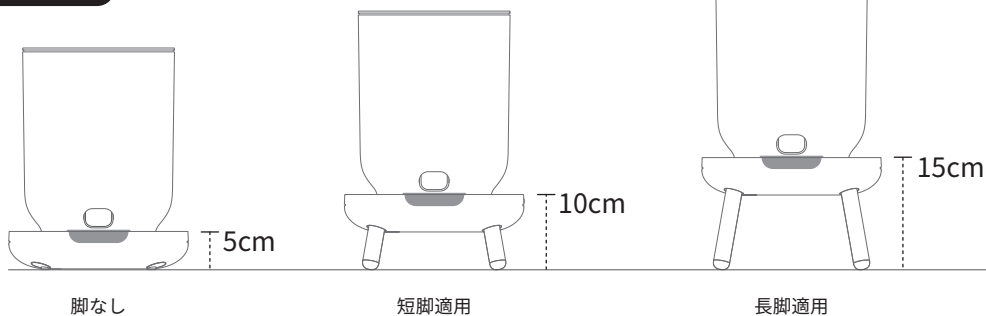

状態表示部の情報

状態表示部

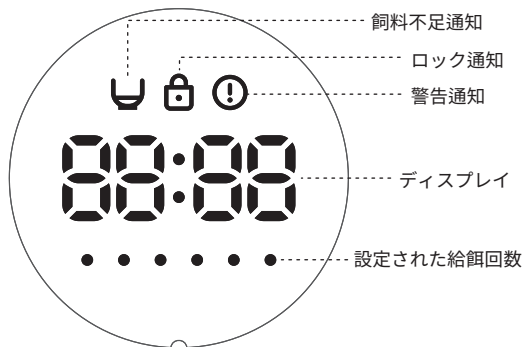

操作ボタン

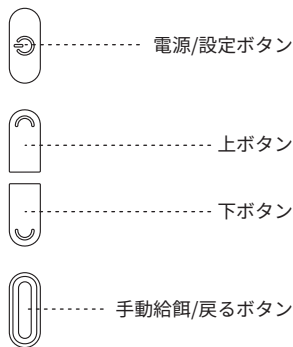

飼料不足通知表示

飼料が残り約20%になると、飼料不足通知が表示されます。



ロック通知表示

ザ・テーブルを操作しないと、1分後に操作ボタンが自動的にロックされます。



警告通知表示

製品に問題が発生すると、警告通知が表示されます。

LEDの明るさ

ザ・テーブルを操作しないと1分後に自動ロックされ、LEDの明るさが自動的に暗くなります。

製品のロック解除



上下ボタンを同時に2秒間押します。

手動給餌



ロック解除状態で手動給餌ボタンを押すと、1回分量(約10g)が出ます。

製品の初期化



ロック解除状態で電源ボタンを押した後、手動給餌ボタンと「上」ボタンを同時に4秒間押すと、製品が初期化されます。

警告通知表示および解決方法

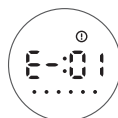

モーターが拘束されている状態です。飼料タンクを分解した後、組み直してください。手動給餌を1回実施して通常に作動すれば、警告が解除されます。持続的にエラーが発生する場合、お客様センターへお問い合わせください。

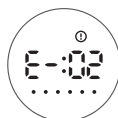

モーター位置センサーのエラーです。手動給餌を1回実施してください。正常に作動すれば、警告が解除されます。その後もエラーが続く場合、お客様センターへお問い合わせください。

※ E-03エラーが発生する場合、メインボードの不良です。お客様センターへお問い合わせください。

step 1. 現在時間の設定

- ・設定中に戻る 
- ・現在時間の設定が完了すると、給餌時間設定に移ります。

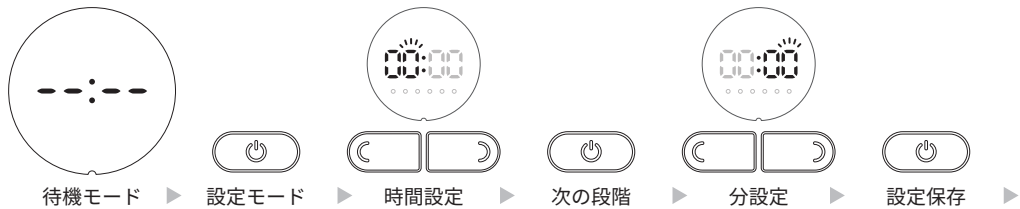

step2

step 2. 給餌時間の設定および給餌量の設定

重要！
優先事項

- ★ 飼料不足通知LEDが点滅すると、飼料量が通常より少なく出ます。飼料不足LEDが点滅したら、飼料を補給してください。
- ① 飼料タンクを満たす：新たに飼料を満たすたびに2回手で給餌してブレードの空きスペースに飼料を満たしてください。
- ② 給餌量テスト：飼料器と飼料のサイズ、重さの特性に合わせて、まず手動モードで給餌量をテストしてください。
※ 1回の給餌量が器からあふれたら、2回に分けて連続給餌することをお勧めします。

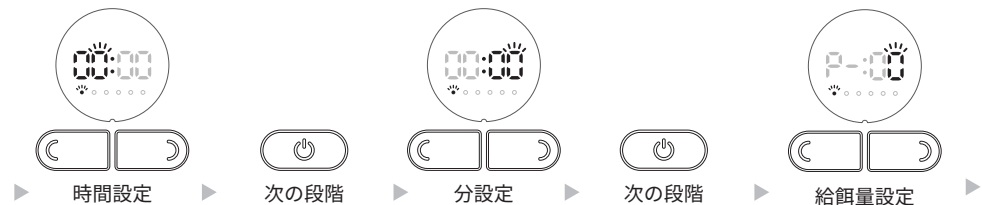

*時間順に設定してください。
 ● 6:00・9:00・12:00
 ✕ 9:00・12:00・6:00
 00:00に保存した場合、
 1番目に設定してください。

・1分単位で設定可能
 ・長押しすると早く進みます。
 *注意! 設定済みの給餌時間は重複設定できません。

最大7Pまで給餌可
 *1P(1回)：約10g

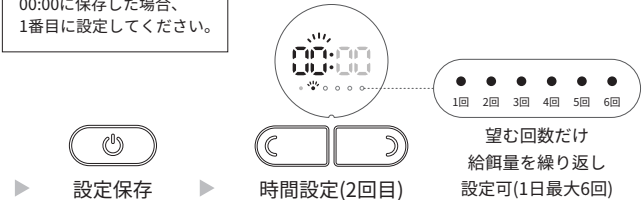

・短く押す場合 - 次の給餌時間設定に移動
 ・約2秒間押す場合 - 現在までの設定を保存して設定を終了します。
 *設定の保存は少なくとも1回の給餌量の設定後に可能です。



給餌回数LED表示の説明

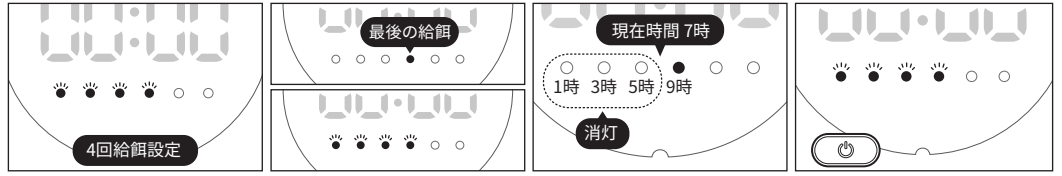

設定した給餌回数だけ点灯し、給餌後に消灯します。 最後の給餌後、設定された給餌回数は再び点灯します。 設定した時間が現在時間を過ぎると消灯します。 設定された回数を確認するには、設定を押してください。設定された回数だけ点灯します。

LED自動明るさ調節機能のOFF/ON

ザ・テーブルを操作しないと、1分後に自動ロックされ、LEDの明るさが自動的に暗くなります。



サウンドON/OFF

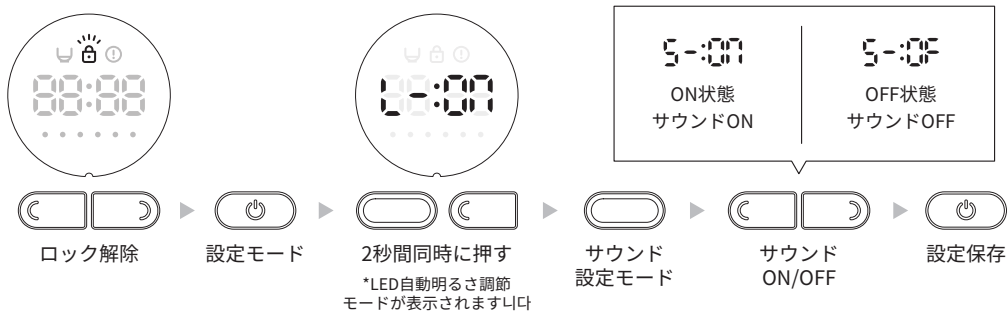

保湿剤の交換方法

P2の「step 2. 除湿剤を設置する」をご参照ください。

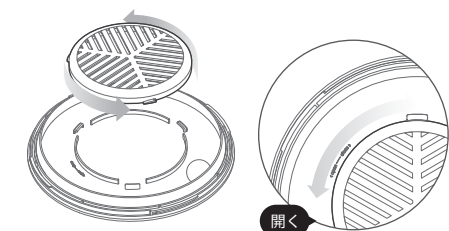

① 除湿剤カバーを反時計回りに回して分離します。

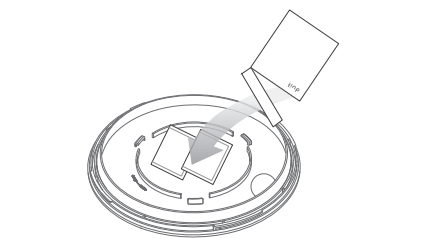

② 除湿剤のパッケージを開封して除湿剤を2個入れます。

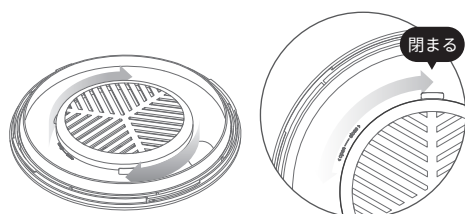

③ 除湿剤カバーを時計回りに回して閉めます。

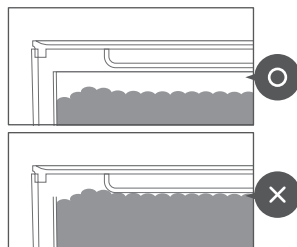

*注意! 飼料を山のように積まないでください。除湿剤のカバーホールを飼料が遮断して除湿効果が落ちることがあります。(使用前の洗浄はp7をご参照ください)

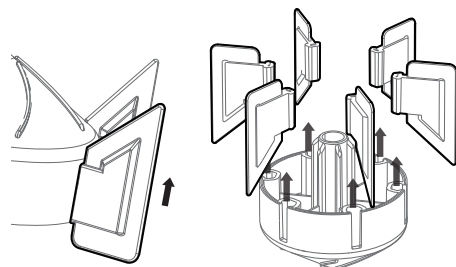
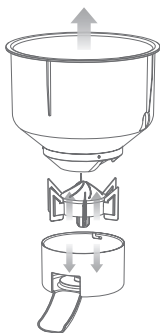
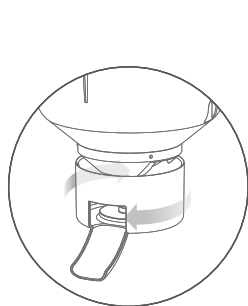

① 飼料タンクのカバーを時計回りに回して飼料タンクと分離します。

② 図のように羽根軸と羽根を分離して洗浄することができます。

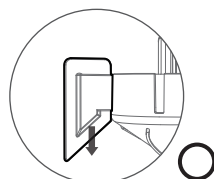
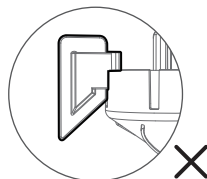
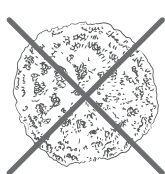

③ やわらかい素材で洗浄してください。

④ 翼は端まで挿し込んでください。

△ 矢印がcloseと重なった状態でご使用ください。

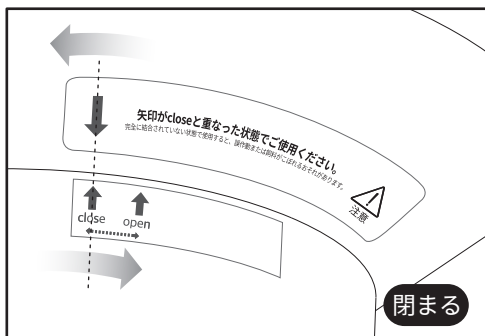
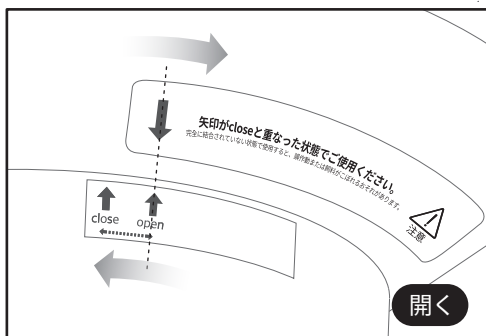

⑤ 再び組み立てる際は、飼料タンクのカバーを「閉まる」まで回し、カチッとするまで回してください。

*注意! 完全に結合されていない状態で使用すると、誤作動または飼料がこぼれるおそれがあります。

※ 水気をよく乾かしてください。水気が残っている状態で作動すると、誤作動や故障のおそれがあります。

※ 飼料タンクは6ヶ月に1回ずつ交換することをお勧めします。

製品洗浄
参考動画
QR



警告! 警告事項を守らないと、人が死亡または重傷を負うことがあります。

- 100-240V~ではない電源を使ったり、一つのコンセントに複数の電気製品を同時に挿して使用しないでください。アダプターが破損した場合、絶対に分解または交換せずに、お客様センターへお問い合わせください。(漏電、火災、感電の原因になります)
- 消費者が分解、修理、改造しないでください。(火災や感電のおそれがあります。故障した場合、お客様センターへお問い合わせください)
- 製品に火気を近づけたり、水をかけたりしないでください。(火災や感電の原因になります)
- 製品を使用しないときや掃除するときは、必ずアダプターをコンセントから抜いてください。(火災や感電のおそれがあります)
- アダプターの線を壊したり、加工したり、無理に曲げたり、引っ張ったり、捻ったり、縛ったり、重い物をのせたり、隙間に挟んだりしないでください。(火災や感電のおそれがあります)

注意! 人が負傷したり、物的損害が発生するおそれのある内容です。

- 本製品を使う際、監督下にある場合や教育を受けていない場合、体が不自由な人や高齢者、心理的に問題がある人、経験や知識が不足している人は使用してはいけません。また、子どもが本製品を遊び用に使わないように監督が必要です。
- 本体カバーをしっかりとはめてからご使用ください。(本体カバーをはめずに作動すると、飼料タンクに湿気やほこりなどが入り、飼料が汚れるおそれがあります)
- 飼料タンクを洗浄した後、水気がある状態で組み立てないでください。(本体内部に水が入ると、故障や感電のおそれがあります)
- ザ・テーブルの作動中に移動しないでください。(飼料が正常に給餌されなかったり、故障の原因になります)
- 暖房器具の横に置かないでください。(熱によって故障、変形するおそれがあります)
- ザ・テーブルの上に物をのせたり、衝撃を加えないようにしてください。また、上に座ったり、上がったしないでください。(製品の故障または変形の原因になります)
- ペットがアダプターの線を噛み切ったら、直ちに使用を中断してください。(故障や感電のおそれがあります)

Q1. 飼料の量が合いません。

14mm未満の乾式飼料のみご使用ください。ザ・テーブルは飼料タンクにある羽根の区域ごとに飼料が出てくる方式なので、飼料の大きさや密度によってある程度誤差が生じることがあります。飼料を初めて入れる場合、2回手で給餌して羽根の空いたスペースに飼料を満たしてください。

Q2. 電源が入りません。

アダプターがコンセントにしっかり入っているか、アダプタージャックが製品にしっかり付いているか確認してください。全部異常がなければ、アダプターまたはメインボードの不良である可能性があります。お客様センターへお問い合わせください。

Q3. トントン叩くと飼料が出ます。

羽根の部分に排出されずに残っている飼料が1~2個出ることがあります。それ以上は排出されません。

Q4. E-01またはE-02と表示されます。

E-01は飼料タンクに飼料が挟まったりしてモーターが動かなくなったときに現れる現象です。飼料タンクを一度確認し、手で給餌してみて飼料がきちんと出るか確認してください。このような現象が続く場合、お客様センターへお問い合わせください。

E-02は給餌回数をコントロールする部分に異常が発生したときに現れる現象です。手で給餌してみて、このような現象が続く場合、お客様センターへお問い合わせください。

Q5. 現在時間が-:-と表示されます。

現在時間を設定していないか、自動給餌回数を一度でも保存しないと、現在時間が-:-と表示されます。自動給餌時間を設定してください。

Q6. ボタンを押しても反応しません。

製品がロック状態でないか確認してください。2つのボタンを2秒以上押し続けてロック状態が解除されなければ、お客様センターへお問い合わせください。

Q7. 製品の初期化はどのようにしますか？

状態表示部の情報の製品初期化(p4)に詳しく説明されているので、ご参照ください。

Q8. 電気使用量はどのくらいになりますか？

電気使用料は月間約1,000ウォン未満と予想されます。

Q9. 時間が合っていません。

製品を初期化しても異常がある場合、お客様センターへお問い合わせください。

Q10. 飼料タンクが破損しました。

duitホームページのSHOPで部品を購入してください。

Q11. 飼料タンクが入りません。

飼料タンクに飼料タンクカバーがしっかりとハマっているか確認してください。飼料タンクの内部にある飼料が羽根に挟まっていないか確認してください。飼料タンクの溝が本体に合っているか確認してください。

Q12. 飼料が器からあふれるほど出ます。

器/飼料の大きさや特性によって器からあふれることがあります。1回の分量を2回に分けて給餌してください。

消費者被害補償のご案内

本製品は厳格な品質管理および検査基準を経て生産された製品です。被害補償期間は本製品の購入日から1年です。製品の不良による品質問題の場合、以下の内容で無償保証(交換、払い戻しおよびアフターサービス)および有償修理が可能です。製品の保証期間は購入日を基準にして算定し、購入日の確認は製品保証書(購入領収書含む)を基準とします。

●無償サービス

品質保証期間内に正常な使用状態から発生した故障の場合、無償サービスを受けられます。
(過失は除く)本製品を営業用途に切り替えて使用する場合、保証期間は6ヶ月に短縮されます。

消費者被害類型		保障内容	
部品保有期間内に 正常な使用条件で 性能、機能上の故障が発生	購入後10日以内に重要な修理が必要な場合	お客様センターへお問い合わせください。	
	購入後1ヶ月以内に重要な修理が必要な場合		
	製品の購入時、運送過程および製品の設置中に被害が発生した場合		
	交換された製品が1ヶ月以内に重要な修理が必要な故障が発生した場合		
	製品の交換が不可能な場合		
修理可能	同じ原因で故障が2回まで発生した場合		
部品保有期間内に 正常な使用条件で 性能、機能上の故障が発生	修理可能		同じ原因で故障が3回まで発生した場合
	修理可能		それぞれ別の原因で故障が5回発生した場合
	消費者が修理を依頼した製品を事業者が紛失した場合		
	部品保有期間内に修理用部品を保有しておらず修理が不可能な場合		

*払い戻し：購入価格払い戻し(購入証明書類が必要)

●有償サービス

正常な使用状態で発生した製品の故障ではない場合、サービスを申し込むと保証期間に関係なく費用が発生することがあるので、まず取扱説明書を確認してください。

消費者被害類型		補償内容
消費者の故意過失による故障発生	修理が不可能な場合	お客様センターへお問い合わせください。
	修理が可能な場合	

●無償修理および保証されない場合

消費者の過失で故障した場合

- 使用上の不注意(浸水、破損、損傷)で故障が発生した場合
- 当社で流通していない消耗品、アクセサリーの使用により故障が発生した場合
- 取扱説明書の注意事項を守らずに故障が発生した場合

その他の場合

- 天災地変(火災、塩害、水害、落雷など)により故障が発生した場合
- フィルター、ウォーターポンプなどの消耗性部品の寿命が尽きた場合
- 時間が経つと損傷するようにデザインされた保護被覆(素材または製造上の瑕疵による故障を除く)が損傷した場合
- スクラッチ、へこみ跡や製品内のプラスチックの損傷を含む(これに限らない)初回小売購入後に発生し、素材および製造上の瑕疵に起因しない外觀の損傷が発生した場合
- 製品の使用中に、管理や環境によって衛生問題が発生した場合

※ 以下の場合、サービスが拒否されることがあります。

- 改造、変造、複製したり、模倣品を使用した場合
- 消費者が回収した未返却部品で再修理を要求する場合
- 同一製品の反復修理を要求など、修理以外の目的の修理要求と推定される場合
- 購入(またはアフターサービス)当時の部品ではなく、他の部品に交換された状態の場合

●消費者被害補償関連の注意事項

- 交換、払い戻しおよび修繕する場合、保証書を必ず持参し、紛失したときに発生する被害はduitで責任を負いません
- 交換および払い戻しは購入日から7日以内に可能です。ただし、消費者の心変わりによる交換および払い戻しの場合、製品および梱包箱に損傷がなく、使用していない製品であれば、交換および払い戻しが可能です。
- 必ず使用前に取扱説明書内または付着された取扱注意表示事項をお読みになり、正しくご使用ください。
- 消費者の不注意による製品の破損による変形、品質保証期間が過ぎた製品の品質異常について補償の責任を負いません。
- 次の場合、保証期間が通常の場合の半分(1/2)に短縮されますので、該当内容を熟知してからご使用ください。
 - 1) 営業用途や営業所で使用する場合。例)愛犬ショップ、愛犬カフェ、動物病院など
 - 2) 正常な使用環境でない場所で使用する場合。例)車庫、船舶などに搭載するなど
 - 3) 製品の使用頻度が高い公共場所に設置して使用する場合、またはその他生産活動など、家庭用以外の用途で使用される場合。例)工場、寮など

duitザ・テーブル品質保証書

取扱説明書内の注意事項の不注意または修理・改造による故障の場合、保証期間内でも無料サービスを受けられません。

製品名	
モデル名	
お客様お名前	
住所	
連絡先	
購入先	
購入日	
保証期間	購入日から1年

この保証書は正式輸出国でのみ有効で、消費者被害補償規定により保証します。

保証期間内に故障が発生した場合、お客様センターへご連絡ください。

製品保証書がない場合、保証期間内であっても有償修理となります。

故障でない場合にサービスを申し込むと、修理費用や送料が発生しますので、説明書をよくお読みください。

購入年月日、購入先などの記載がない場合、本書は無効となります。

なお、製品購入時の決済内容や領収書を添付すればより便利です。

品質保証書は再発行されず、補償可否および内容通知は申込日から7日以内にいたします。

本保証書に記載されているお客様の個人情報および相談内容を記録して、相談内容の再確認およびアフターサービスに必要な資料として利用されます。

正当な理由を除き、第三者に提供しません。

duitデザイン研究所

製品情報

品名：ペット用自動給餌器

モデル：TT-1000/TT-5000

製品寸法：240(W)x368(D)x297(H)mm

製品重量：約2.2kg/電源コード長さ：1.5m

定格電圧：AC100-240V～50/60Hz

消費電力：1.7W

放送通信適合認証：R-R-77D-TT-1000

製造者：duitデザイン研究所

販売者：duitデザイン研究所

製造年月：製品別途表記

製造国：大韓民国

大韓商工会議所製造物責任保険加入

証券番号：202009-194

補償限度：2億ウォン(事故1件当たり/総補償限度額)

現代海上火災保険(株)

お客様センター

追加情報およびアフターサービスのお問い合わせは相談番号へご連絡ください。

相談番号：1599-3874

相談時間：平日 AM09:00～PM06:00(土・日・祝日は休業)

住所：ソウル特別市松坡区松坡大路167

テラタワー1B棟410号

ホームページ：www.duit.kr



MEMO

MEMO

MEMO

